

Република Србија  
Град Лесковац  
Градска управа за јавне набавке  
Број: 1239– 404/2016-11  
Датум: 07.07.2016. год.  
Л е с к о в а ц  
Трг револуције бр. 33/4

**КОНКУРСНА ДОКУМЕНТАЦИЈА  
ЈАВНА НАБАВКА – РАДОВИ НА ПОСЛОВИМА ВОДОПРИВРЕДЕ-  
ЧИШЋЕЊЕ КОРИТА КАНАЛА И РЕКА**

**ЈАВНА НАБАВКА МАЛЕ ВРЕДНОСТИ**

**ЈН БР. МВ 032-3/16**

	Датум и време:
Крајњи рок за достављање понуда:	<b>22.07. 2016. до 11,00 сати</b>
Јавно отварање понуда:	<b>22.07.2016. у 11,30 сати</b>

**Јул 2016. године**

На основу чл. 39. и 61. Закона о јавним набавкама („Сл. гласник РС” бр. 124/12, 14/15 и 68/15 у даљем тексту: ЗЈН), чл. 6. Правилника о обавезним елементима конкурсне документације у поступцима јавних набавки и начину доказивања испуњености услова („Сл. гласник РС” бр. 86/2015), Одлуке о покретању поступка јавне набавке број 1228-404/2016-11 и Решења о образовању комисије за јавну набавку радова – радови на пословима водопривреде – чишћење корита канала и река, припремљена је:

**КОНКУРСНА ДОКУМЕНТАЦИЈА**  
**за јавну набавку мале вредности – радови на пословима водопривреде –**  
**чишћење корита канала и река**  
**ЈН бр. МВ 032-3/16**

Конкурсна документација садржи:

<b>Поглавље</b>	<b>Назив поглавља</b>	<b>Страна</b>
I	Општи подаци о јавној набавци	3
II	Врста, техничке карактеристике (спецификације), квалитет, количина и опис радова, рок извршења, место извршења, предмер и предрачун радова.	4-28
III	Услови за учешће у поступку јавне набавке из чл. 75. и 76. ЗЈН и упутство како се доказује испуњеност тих услова	29-32
	Критеријуми за доделу уговора	32
IV		
V	Обрасци који чине саставни део понуде	33-45
VI	Модел уговора	46-50
VII	Упутство понуђачима како да сачине понуду	51-59
Укупан број страна конкурсне документације .....		59

Председник комисије

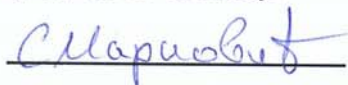

**Сузана Марковић**



**НАРУЧИЛАЦ**

**Зоран Новаковић**

## I ОПШТИ ПОДАЦИ О ЈАВНОЈ НАБАВЦИ

### 1. Предмет јавне набавке

Предмет јавне набавке мале вредности бр. МВ 032-3/16 су радови на пословима водопривреде – чишћење корита канала и река.

### 2. Врста поступка јавне набавке

Предметна јавна набавка спроводи се у поступку јавне набавке мале вредности у складу са чланом 39. и 61. Законом о јавним набавкама („Сл.гласник РС“ бр.124/2012 , 14/15 и 68/15), Правилник о обавезним елементима конкурсне документације у поступцима јавних набавки и начину доказивања испуњености услова („Сл.гласник РС“ бр.86/15), и другим подзаконским актима којим се уређују јавне набавке.

### Циљ поступка

Поступак јавне набавке се спроводи ради закључења уговора о јавној набавци.

ОРН - 45246000 – радови на регулацији река и радови на заштити од поплава

### 3. Партије

Предмет јавне набавке није обликован по партијама.

### Лице за контакт:

**Сузана Марковић**, Градска управа за јавне набавке бр. тел. 016/215-990, факс: 016/216-651, а у циљу разјашњавања техничких питања и стицања неопходних информација везано за техничку спецификацију – предмер и предрачун радова, обратити се **Стаменковић Нинославу**, Градска управа за привреду и пољопривреду – бр. тел. 064/667-37-31, 016/245-517.

### 4. Процењена вредност јавне набавке

Укупна процењена вредност јавне набавке радова је 5.000.000,00 дин. без урачунатог пдв-а.

**II ВРСТА, ТЕХНИЧКЕ КАРАКТЕРИСТИКЕ (СПЕЦИФИКАЦИЈЕ),  
КВАЛИТЕТ И ОПИС РАДОВА, НАЧИН СПРОВОЂЕЊА КОНТРОЛЕ  
И ОБЕЗБЕЂИВАЊА ГАРАНЦИЈЕ КВАЛИТЕТА, РОК ИЗВРШЕЊА,  
МЕСТО ИЗВРШЕЊА И ПРЕДМЕР РАДОВА**

**ПРЕДМЕР РАДОВА**

**I. ПРЕДМЕР И ПРЕДРАЧУН**

**Радова на чишћењу корита канала зв. „Студенка“у  
КО Липовица**

**Локација: Корито канала зв. „Студенка“у КО Липовица**

**Врста радова:** Радови на деоници од пропуста код железничке пруге у укупној дужини 1370 м. Чишћење треба обавити у две фазе: **1)** у дужини од 1370 метара извршити сечу дрвећа, шибља и шумског растиња, и **2)** у дужини од 1370 метара извршити измуљавање талога муља и отпадног материјала са проширивањем корита канала и уградњом пропуста **Ø800-(2x3м), Ø800-1м и Ø1000 у дужини од 5м.** Измуљавање ће се вршити на дубини од 0,8м са проширивањем корита у габариту од 1,5м..

**А. Фаза I–Сеча шибља, растиња и стабала са  
вађењем \_\_\_\_\_ пањева \_\_\_\_\_ и \_\_\_\_\_ одвоз–  
пашално.....\_\_\_\_\_дин.**

**Б. Фаза II–Машинско чишћење (измуљавање)  
корита реке, уз проширење дна корита (1,5м),  
одлагање ископа на косинама корита ( без одвоза )**

Количина наноса (муља) за чишћење је просечне дубине 0,8м и ширине 1,5м. Укупна дужина деонице предвиђене за чишћење је 1370метара.

**Обрачун по м<sup>3</sup> :..... 1370 x 1,5 x 0,8= 1644 x \_\_\_\_\_дин/  
м<sup>3</sup>=\_\_\_\_\_ дин.**

**В. Уградња пропуста**

**Набавка, транспорт и монтажа цеви Ø800.**

Машинским путем извршити ископ земље са одбацивањем на страну и грубим разастирањем шљунка и земље након постављања цеви.

Ценама обухваћен рад по правилима струке

**ОБРАЧУН:**По м'израђеног пропуста за **Ø800**

**Мера: (2x3м)+(1x1м) м' 7 x \_\_\_\_\_ = \_\_\_\_\_дин**

**Набавка, транспорт и монтажа цеви Ø1000.**

Машинским путем извршити ископ земље са

одбацивањем на страну и грубим разастирањем шљунка и земље након постављања цеви.

Ценама обухваћен рад по правилима струке

**ОБРАЧУН:** По м'израђеног пропуста за  $\varnothing 1000$

**Мера:** 5 м' \_\_\_\_\_ 5 х \_\_\_\_\_ = \_\_\_\_\_ дин

Укупно израда

пропуста..... \_\_\_\_\_ дин

**Г. Насипање урађених пропуста шодером-**

**2 камиона (паушално за 25м<sup>3</sup>)** ..... \_\_\_\_\_ дин

**УКУПНО вредност радова (А+Б+В+Г) без ПДВ-а:** \_\_\_\_\_ дин

**Порез на додатну вредност 20%**..... \_\_\_\_\_ дин

**УКУПНО**

**вредност радова (А+Б+В+Г) са обрачунатим ПДВ-ом:** \_\_\_\_\_ дин

## II. ПРЕДМЕР И ПРЕДРАЧУН

Радови на изради пропуста у кориту потока зв.„Бабичанскипоток“ у КО Разгојна

**Локација:** Корито потока зв.„Бабичански поток“ у КО Разгојна, пропуст за прилаз домаћинствима

**Врста радова:** Радови на изради пропуста у кориту потока „Бабичански поток“ у КО Разгојна. Радови подразумевају: **фаза 1**) - у дужини од 40 метара извршити измуљавање талога муља и отпадног материјала са проширивањем корита потока. Измуљавање ће се вршити на дубини од 1,0м са проширавањем корита у габариту од 3,0м. и **фаза 2-** постављање нових пропуста  $\varnothing 1000$  у три реда дужине од по 5м (укупна дужина пропуста од 15м) са израдом бетонски чеоних страница са потпорним зидовима-косинама и насипањем слоја шодера од 1м преко пропуста.

**А. Фаза I–Машинско чишћење (измуљавање) корита потока, уз проширење дна корита (3,0м), одлагање ископа на косинама корита ( без одвоза )**

Количина наноса (муља) за чишћење и проширење корита је просечне дубине 1,0м и ширине 3,0м.

Укупна дужина деонице предвиђене за чишћење је 40метара.

**Обрачун по м<sup>3</sup> :**..... 40х 3,0 х 1,0= 120х \_\_\_\_\_ дин/ м<sup>3</sup>= \_\_\_\_\_ дин.

**Б. Набавка, транспорт и монтажа цеви  $\varnothing 1000$ .**

Машинским путем извршити ископ наноса шљунка са одбацивањем ископа на делу корита предвиђеном за исправљање корита

(без одвоза), постављање цеви и разастирање шљунка у слоју од 1м након постављања цеви. Ценама обухваћен рад по правилима струке + материјал са израдом чеоних зидова са потпорним зидовима-косинама уз утрошак бетона 1,0 м<sup>3</sup>/комаду (пропусту) са двостраном оплатом

**ОБРАЧУН:** По м' израђеног пропуста за **Ø1000**

Мера: 3x5 м' 15 x \_\_\_\_\_ = \_\_\_\_\_ дин

**В. Насипање урађених пропуста шодером**

**5 камиона (паушално за 60м<sup>3</sup>)** ..... \_\_\_\_\_ дин

---

**УКУПНО вредност радова (А+Б+В) без ПДВ-а:** \_\_\_\_\_ дин

**Порез на додатну вредност 20%**..... \_\_\_\_\_ дин

---

**УКУПНО вредност радова (А+Б) са обрачунатим ПДВ-ом:** \_\_\_\_\_ дин

### **III. ПРЕДМЕР И ПРЕДРАЧУН**

**Радова на замени старог пропуста у кориту канала „Пргон“ у КО Залужње**

**Локација:** Корито канала „Пргон“ у КО Залужње, пропуст на путу Залужње-Винарце и део корита канала изнад села.

**Врста радова:** Радови на замени старог пропуста новим у кориту канала „Пргон“ у КО Залужње. Радови подразумевају: **фаза 1**) -ископ дела пута ( у дужини од 4м и ширине 5м) на постојећем пропусту са одлагањем материјала на косинама корита канала., **фаза 2**-уклањање старих пропуста и постављање нових пропуста Ø 1000 дужине од 6м ( пропуст на путу Залужње-Винарце) и постављање пропуста Ø 1000 дужине од 5м ( пропуст на каналу изнад села ) са насипањем слоја шодера 1м.

**А. Набавка, транспорт и монтажа цеви Ø1000.**

Машинским путем извршити ископ наноса шљунка са одбацивањем ископа на косинама корита канала ( без одвоза ), постављање цеви и разастирање шљунка у слоју од 1м након постављања цеви. Ценама обухваћен рад по правилима струке + материјал са израдом чеоних зидова уз утрошак бетона 0,5 м<sup>3</sup>/комаду (пропусту) са двостраном оплатом

**ОБРАЧУН:** По м'израђеног пропуста за  $\varnothing 1000$

Мера: 6+5 м' 11 x \_\_\_\_\_ = \_\_\_\_\_ дин

**Б. Насипање урађених пропуста шодером –  
2 камиона (паушално за 24м<sup>3</sup>) ..... \_\_\_\_\_ дин**

---

**УКУПНО вредност радова (А+Б) без ПДВ-а: \_\_\_\_\_ дин**  
**Порез на додатну вредност 20%..... \_\_\_\_\_ дин**

**УКУПНО вредност радова (А+Б) са обрачунатим ПДВ-ом: \_\_\_\_\_ дин**

#### **IV. ПРЕДМЕР И ПРЕДРАЧУН**

### **Радова на чишћењу одводног путног јарка у КО Шишинце**

**Локација:** Корито путног јарка у КО Шишинце, од трафостанице у селу Шишинце до тзв. „Јајинске баре“, уз локални пут Д.Јајна-Шишинце-КО Шишинце

**Врста радова:** Радови на око 1190 м у дужини корита одводног канала од трафостанице у селу Шишинце до тзв. „Јајинске баре“, уз локални пут Д.Јајна-Шишинце. Чишћење треба обавити у три фазе: 1) у дужини од 1190 метара извршити сечу дрвећа, шибља и шумског растиња, и 2) у дужини од 1190 метара извршити измуљавање талога муља и отпадног материјала са проширивањем корита јарка, чишћење постојећих пропуста пута и уградња нових пропуста  $\varnothing 600$ -3 локације. Измуљавање ће се вршити на дубини од 0,5м са проширавањем канала у габариту од 0,5м, са чишћењем наноса испод пропуста (машински, ручно)

**А. Фаза I–Сеча шибља, растиња и стабала са  
вађењем пањева и одвоз–паушално..... \_\_\_\_\_ дин.**

**Б. Фаза II–Машинско чишћење (измуљавање)  
корита јарка уз проширење дна корита (0,5м),  
одвоз ископа до најближе депоније**

Количина наноса (муља) за чишћење је просечне дубине 0,5м и ширине 0,5м. Укупна дужина канала предвиђена за чишћење је 1190 метара.

**Обрачун по м<sup>3</sup> :.....1190,00x 0,5 x 0,5= 297,50 x \_\_\_\_\_ дин/ м<sup>3</sup>= \_\_\_\_\_ дин.**

**В. Чишћење пропуста-6 локације**  
(машински, ручно)-паушално..... \_\_\_\_\_ дин

**Г. Уградња пропуста**

**Набавка, транспорт и монтажа цеви Ø600.**

Машинским путем извршити ископ земље са одбацивањем на страну и грубим разастирањем шљунка и земље након постављања цеви. Ценама обухваћен рад по правилима струке

**ОБРАЧУН:** По м'у грађеног пропуста за Ø600

Мера: 3x4м                      м'                      12 x \_\_\_\_\_ = \_\_\_\_\_ дин

**УКУПНО вредност радова (А+Б+В+Г) без ПДВ-а:** \_\_\_\_\_ дин

**Порез на додатну вредност 20%.....** \_\_\_\_\_ дин

**УКУПНО вредност радова (А+Б+В) са обрачунатим ПДВ-ом:** \_\_\_\_\_ дин

**V. ПРЕДМЕР И ПРЕДРАЧУН**

**Радови на чишћењу корита тзв. "Хисарски канал" од моста код војне касарне до излаза из села-у КО Д.Синковце**

**Локација:** Корито тзв. "Хисарски канал" од моста код војне касарне до излаза из села-у КО Д.Синковце

**Врста радова:** Радови на око 1025 м од моста код војне касарне до излаза из села према Власе-у КО Д.Синковце. Чишћење треба обавити у две фазе: 1) у дужини од 1025 метара извршити сечу дрвећа, шибља и шумског растиња, 2) у дужини од 1025 метара извршити измуљавање талога муља и отпадног материјала са проширивањем корита канала. Измуљавање ће се вршити на дубини од 0,7м са проширавањем корита у габариту од 2,0м. и 3) уградња пластичних цеви Ø400 за одвод атмосферских вода до канала, у дужини од 60м.

**А. Фаза I—Сеча шибља, растиња и стабала са вађењем пањева и одвоз—паушално.....** \_\_\_\_\_ дин.

**Б. Фаза II—Машинско чишћење (измуљавање) корита канала, уз проширење дна корита (2,0м), одлагање ископа на косинама корита ( без одвоза )**

Количина наноса (муља) за чишћење је просечне дубине 0,7м и ширине 2,0м. Укупна дужина деонице предвиђене за чишћење је 1025 метара.

**Обрачун по м<sup>3</sup> :.....1025 x 2,0 x 0,7= 1435 x \_\_\_\_\_ дин/ м<sup>3</sup>= \_\_\_\_\_ дин.**

**В. Набавка, транспорт и монтажа пластичних цеви Ø400.** Машинским путем извршити ископ земље и грубим разастирањем шљунка и земље након постављања цеви. Ценама обухваћен рад по правилима струке

**ОБРАЧУН:** По м'израђеног пропуста за Ø400

Мера: 60 м' 60 x \_\_\_\_\_ = \_\_\_\_\_ дин

**Г. Чишћење наноса испод импровизованих мостова на каналу (машински, ручно)-**

паушално за 4 мостова ..... \_\_\_\_\_ дин

**УКУПНО вредност радова (А+Б+В+Г) без ПДВ-а:** \_\_\_\_\_ дин

**Порез на додатну вредност 20%.....** \_\_\_\_\_ дин

**УКУПНО**

**вредност радова (А+Б+В) са обрачунатим ПДВ-ом:.....** \_\_\_\_\_ дин

## **VI. ПРЕДМЕР И ПРЕДРАЧУН**

### **Радови на чишћењу корита канала тзв. "Брза вода " у КО Бунушки Чифлук-Д.Бунуша до улива у канал Ботуњу**

**Локација:** Корито канала тзв. "Брза вода " у КО Бунушки Чифлук-Д.Бунуша до улива у канал Ботуњу

**Врста радова:** Радови на око 1100 м од моста-пропуста у Б.Чифлуку, кроз Д.Бунушу до улива у коротп канала Ботуња. Чишћење треба обавити у две фазе: **1)** у дужини од 1100 метара извршити сечу дрвећа, шибља и шумског растиња, **2)** у дужини од 1100 метара извршити измуљавање талоба муља и отпадног материјала са проширивањем корита канала и измуљавањем пропуста на 2 локације. Измуљавање канала ће се вршити на дубини од 0,8м са проширавањем корита у габариту од 1,5м. **3)** измуљавање корита путног јарка са леве и десне стране пута у Бунушком Чифлуку до улива у канал Брза вода које пропуста-дужина јаркова 2x200м на дубини од 0,5м са проширавањем корита у габариту од 0,7м, **4)** уградња пропуста Ø400 у дужини од 6м од путног јарка до улива и канал у КО Б.Чифлук и Ø1000 у дужини од 5м у КО Д.Бунуша.

**А. Фаза I–Сеча шибља, растиња и стабала са вађењем пањева и одвоз–паушално.....** \_\_\_\_\_ дин.

**Б. Фаза II–Машинско чишћење (измуљавање) корита реке, уз проширење дна корита (1,5м), одлагање ископа на косинама корита ( без одвоза )**

Количина наноса (муља) за чишћење је просечне

дубине 0,8м и ширине 1,5м. Укупна дужина деонице предвиђене за чишћење је 1100метара.

Обрачун по  $m^3$  :..... $1100 \times 1,5 \times 0,8 = 1320$  x \_\_\_\_\_ дин/  $m^3 =$  \_\_\_\_\_ дин.

**В. Фаза II–Машинско чишћење (измуљавање)  
корита путног јарка уз проширење дна корита (0,7м),  
одвоз ископа до најближе депоније**

Количина наноса (муља) за чишћење је просечне дубине 0,5м и ширине 0,7м. Укупна дужина канала предвиђена за чишћење је 2х200метара (обострано од трасе локалног пута).

Обрачун по  $m^3$  :.2х ( $200,00 \times 0,7 \times 0,5$ )= 140,00 х \_\_\_\_\_ дин/  $m^3 =$  \_\_\_\_\_ дин.

**Г. Набавка, транспорт и монтажа цеви**

**Набавка, транспорт и монтажа цеви Ø400.**

Машинским путем извршити ископ земље са одбацивањем на страну и грубим разастирањем шљунка и земље након постављања цеви.

Ценама обухваћен рад по правилима струке

**ОБРАЧУН:**По м'израђеног пропуста за Ø400

**Мера:** 6 м' 6х \_\_\_\_\_ = \_\_\_\_\_ дин

**Набавка, транспорт и монтажа цеви Ø1000.**

Машинским путем извршити ископ земље са одбацивањем на страну и грубим разастирањем шљунка и земље након постављања цеви.

Ценама обухваћен рад по правилима струке

**ОБРАЧУН:**По м'израђеног пропуста за Ø1000

**Мера:** 5 м' 5х \_\_\_\_\_ = \_\_\_\_\_ дин

**Укупно Набавка, транспорт и монтажа цеви.....** \_\_\_\_\_ дин

**Д. Чишћење пропуста од наноса муља**

(машински, ручно)-

**Паушално за 2пропуста .....** \_\_\_\_\_ дин

---

**УКУПНО вредност радова (А+Б+В+Г+Д) без ПДВ-а:** \_\_\_\_\_ дин

**Порез на додатну вредност 20%.....** \_\_\_\_\_ дин

**УКУПНО**

**вредност радова (А+Б+В) са обрачунатим ПДВ-ом:.....** \_\_\_\_\_ дин

## **VII. ПРЕДМЕР И ПРЕДРАЧУН**

**Радови на чишћењу корита канала тзв. “Ботуња“ од моста код улаза у село Радоњица до улива у Ветерницу -у КО Радоњица и КО Стројковце**

**Локација:** Корито канала тзв.“Ботуња“ од моста код улаза у село Радоњица до улива у Ветерницу - КО Радоњица и КО Стројковце

**Врста радова:** Радови на око 2010 м од моста код улаза у село Радоњица до улива у Ветерницу -КО Радоњица и КО Стројковце. Чишћење треба обавити у две фазе:**1)** у дужини од 2010метара извршити сечу дрвећа, шибља и шумског растиња, **2)** у дужини од 2010 метара извршити измуљавање талога муља и отпадног материјала са проширивањем корита канала и чишћење пропуста на 2 локације. Измуљавање ће се вршити на дубини од 0,5м са проширавањем корита у габариту од 2,5м. Предвиђена, на једној локацији, израда **газа преко дна канала-насипање иберлауфом- ширина газа 4м, дужина-8м** и **3)** у дужини од 80 метара извршити измуљавање талога муља и отпадног материјала са проширивањем корита путног јарка, десно поред пута Лесковац-Мирошевце, до улива у канал Ботуња код моста. Измуљавање ће се вршити на дубини од 0,5м са проширавањем корита у габариту од 1,5м..

**А. Фаза I–Сеча шибља, растиња и стабала са вађењем пањева и одвоз–паушално.....\_\_\_\_\_дин.**

**Б. Фаза II–Машинско чишћење (измуљавање) корита канала, уз проширење дна корита (2,5м), одлагање ископа на косинама корита ( без одвоза )**

Количина наноса (муља) за чишћење је просечне дубине 0,5м и ширине 2,5м. Укупна дужина деонице предвиђене за чишћење је 2010метара.

**Обрачун по м<sup>3</sup> :.2010 x 2,5 x 0,5= 2512,50 x \_\_\_\_\_дин/ м<sup>3</sup>=\_\_\_\_\_ дин.**

**В. Израда газа преко дна канала-насипање иберлауфом(проширење ископом урачунато у обрачуну укупне деонице)- за ширину газа 4м, дужина-8м паушално за 25м<sup>3</sup>, односно 2 камиона \_\_\_\_\_дин**

**Г.Чишћење наноса испод пропуста на каналу (машински, ручно)-паушално за 2 локације...\_\_\_\_\_дин**

**Д. Фаза II–Машинско чишћење (измуљавање) корита јарка уз проширење дна корита (1,5м), одлагање ископа на косинама корита ( без одвоза )**

Количина наноса (муља) за чишћење је просечне дубине 0,5м и ширине 1,5м. Укупна дужина канала предвиђена за чишћење је 80метара.

**Обрачун по м<sup>3</sup> :...80,00x 1,5 x 0,5= 60,00 x \_\_\_\_\_дин/ м<sup>3</sup>=\_\_\_\_\_дин.**

---

**УКУПНО вредност радова (А+Б+В+Г) без ПДВ-а: \_\_\_\_\_дин**

**Порез на додатну вредност 20%.....\_\_\_\_\_дин**

**УКУПНО**

**вредност радова (А+Б+В) са обрачунатим ПДВ-ом:....\_\_\_\_\_дин**

**VIII. ПРЕДМЕР И ПРЕДРАЧУН**  
**Радова на чишћењу корита канала „Ботуња“ у**  
**КО Тодоровце**

**Локација:** Корито канала „Ботуња “ у КО Тодоровце,

**Врста радова:** Радови на око 1820 м у дужини корита канала од пропуста (локације завршених радова у 2015.год.) , **трасом која води кроз атар села Тодоровца до улива у реку Ветерницу.** Чишћење треба обавити у две фазе: **1)** у дужини од 1820метара извршити сечу дрвећа, шибља и шумског растиња, и **2)** у дужини од 1820 метара извршити измуљавање талога муља и отпадног материјала са проширивањем корита канала. Измуљавање ће се вршити на дубини од 0,8м са проширавањем канала у габариту од 1,0м, са одлагањем материјала на страну.

**А. Фаза I–Сеча шибља, растиња и стабала са вађењем пањева и одвоз–паушално.....\_\_\_\_\_дин.**

**Б. Фаза II–Машинско чишћење (измуљавање) корита реке, уз проширење дна корита (1,0м), одлагање ископа на косинама корита ( без одвоза )**

Количина наноса (муља) за чишћење је просечне дубине 0,8м и ширине 1,0м. Укупна дужина канала предвиђена за чишћење је 1820метара.

**Обрачун по м<sup>3</sup> :...1820х 1,0 х 0,8= 1456 х \_\_\_\_\_дин/ м<sup>3</sup>= \_\_\_\_\_ дин.**

---

**УКУПНО вредност радова (А+Б) без ПДВ-а: \_\_\_\_\_ дин**

**Порез на додатну вредност 20%.....\_\_\_\_\_ дин**

---

**УКУПНО вредност радова (А+Б) са обрачунатим ПДВ-ом: \_\_\_\_\_дин**

**IX. ПРЕДМЕР И ПРЕДРАЧУН**  
**Радова на чишћењу корита канала „Барски канал“ у**  
**КО Радоњица-КО Стројковце**

**Локација:** Корито канала тзв„Барски канал “ у КО Радоњица-КО Стројковце,

**Врста радова:** Радови на око 1530 м у дужини корита канала од атарског пута (почетак канала) , **трасом која води кроз атар села Радоњица до улива у канал Ботуња код објекта за прераду меса „Дотка“.** Чишћење треба обавити у две фазе:1) у дужини од 1530метара извршити сечу дрвећа, шибља и шумског растиња, и 2) у дужини од 1530 метара извршити измуљавање талога муља и отпадног материјала са проширивањем корита канала и извршити замену старог пропуста новим **Ø1000 у дужини од 4м.** Измуљавање ће се вршити на дубини од 0,8м са проширавањем канала у габариту од 1,2м, са одлагањем материјала на страну.

**А. Фаза I–Сеча шибља, растиња и стабала са вађењем пањева и одвоз–паушално.....\_\_\_\_\_дин.**

**Б. Фаза II–Машинско чишћење (измуљавање) корита реке, уз проширење дна корита (1,2м), одлагање ископа на косинама корита ( без одвоза )**

Количина наноса (муља) за чишћење је просечне дубине 0,8м и ширине 1,2м. Укупна дужина канала предвиђена за чишћење је 1530метара.

**Обрачун по м<sup>3</sup> :...1530 x 1,2 x 0,8= 1468,80 x \_\_\_\_\_дин/ м<sup>3</sup>= \_\_\_\_\_ дин.**

**В. Набавка, транспорт и монтажа цеви Ø1000.**

Машинским путем извршити ископ земље са одбацивањем на страну и грубим разастирањем шљунка и земље након постављања цеви.

Ценама обухваћен рад по правилима струке

**ОБРАЧУН:**По м'израђеног пропуста за **Ø1000**

**Мера: 4 м' 4x \_\_\_\_\_ = \_\_\_\_\_ дин**

**УКУПНО вредност радова (А+Б+В) без ПДВ-а: \_\_\_\_\_ дин**

**Порез на додатну вредност 20%.....\_\_\_\_\_ дин**

**УКУПНО вредност радова (А+Б) са обрачунатим ПДВ-ом: \_\_\_\_\_ дин**

## **Х. ПРЕДМЕР И ПРЕДРАЧУН**

**Радова на чишћењу и ископу корита одводног канала из села до канала Ботуња у КО Радоњица**

**Локација:** Корито одводног канала из села до канала Ботуња у КО Радоњица,

**Врста радова:** Радови на око 452 м у дужини корита канала од пропуста – уграђених цевних одвода атмосферских вода код наикадашње фабрике Ратекс , трасом кроз двориште фабрике уз постојећу ограду, и даље уз асфалтни пут Лесковац-Мирошевце до улива у канал Ботуња. Чишћење подразумева : у дужини од 452 метара извршити измуљавање талога муља и отпадног материјала са проширивањем корита канала и ископ корита одводног канала дуж асфалтног пута. Измуљавање и ископ ће се вршити на дубини од 0,5м са проширавањем канала у габариту од 0,5м, са одвозом ископа до најближе депоније.

**А. Фаза II–Машинско чишћење (измуљавање)  
корита реке са ископом дела корит, уз проширење  
дна корита (0,5м), са одвозом ископа до најближе депоније**

Количина наноса (муља) за чишћење је просечне дубине 0,5м и ширине 0,5м. Укупна дужина канала предвиђена за чишћење је 452метара.

Обрачун по м<sup>3</sup> :....452 x 0,5 x 0,5= 113 x \_\_\_\_\_дин/ м<sup>3</sup>= \_\_\_\_\_ дин.

---

УКУПНО вредност радова (А+Б) без ПДВ-а: \_\_\_\_\_ дин

Порез на додатну вредност 20%..... \_\_\_\_\_ дин

УКУПНО вредност радова (А+Б) са обрачунатим ПДВ-ом: \_\_\_\_\_ дин

**XI. ПРЕДМЕР И ПРЕДРАЧУН  
Радова на чишћењу корита Рударског канала у  
КО Пресечина-КО Шаиновац**

**Локација :** Корито Рударског канала-деоница у дужини од око 995м од моста на излазу из села Пресечина према Шаиновачком каналу.

- **Радови на делу тзв. Рударског канала у КО Пресечина-КО Шаиновац-** узводно од моста на излазу из села Пресечина према тзв Шаиновачком каналу у КО Шаиновац, у дужини 995м. Чишћење треба обавити у две фазе:1) у дужини од 995метара извршити сечу дрвећа, шибља и шумског растиња, и 2) у дужини од 995 метара извршити измуљавање талога муља и отпадног материјала са проширивањем корита канала и чишћење пропуста на путу. Измуљавање ће се вршити на дубини од 0,5м са проширавањем корита у габариту од 2,0м, са чишћењем наноса испод моста на излазу из села на локалном путу (машински, ручно).

**А. Фаза I–Сеча шибља, растиња и стабала са вађењем пањева и одвоз–паушално.....\_\_\_\_\_дин.**

**Б. Фаза II–Машинско чишћење (измуљавање) корита канала, уз проширење дна корита (2,0м), одлагање ископа на косинама корита ( без одвоза )**  
Количина наноса (муља) за чишћење је просечне дубине 0,5м и ширине 2,0м. Укупна дужина деонице предвиђене за чишћење је 995метара.  
**Обрачун по м<sup>3</sup> :...995х 2,0 х 0,5= 995х \_\_\_\_\_дин/ м<sup>3</sup>= \_\_\_\_\_ дин.**

**В.Чишћење наноса испод моста на излазу из села (машински, ручно)-паушално.....\_\_\_\_\_дин**

---

**УКУПНО вредност радова (А+Б+В) без ПДВ-а:.....\_\_\_\_\_ дин**  
**Порез на додатну вредност 20%.....\_\_\_\_\_ дин**  
**УКУПНО вредност радова (А+Б+В) са обрачунатим ПДВ-ом:\_\_\_\_\_ дин**

## **XII. ПРЕДМЕР И ПРЕДРАЧУН**

### **Радова на чишћењу корита канала тзв. „Накривањски канал“ у КО Накривањ**

**Локација: Корито канала тзв.„Накривањски канал “ у КО Накривањ**

**Врста радова:** Радови на око 1800 м у дужини корита канала од економског објекта (до моста на сеоском путу), **трасом која води кроз атар села Накривањ до пропуста на асфалтном путу Накривањ-Стројковце.** Чишћење треба обавити у две фазе:**1) у дужини од 1800 метара извршити сечу дрвећа, шибља и шумског растиња, и 2) у дужини од 1800 метара извршити измуљавање талога муља и отпадног материјала са проширивањем корита канала и постављањем пропуста **Ø800 у укупној дужини 23м** на три локације( 2х5м; 1х7м и 1х6м). Измуљавање ће се вршити на дубини од 1,0м са проширавањем канала у габариту од 1,0м, са одлагањем материјала на страну.**

**А. Ангажовање геометра-геодетско обележавање трасе –корита канала.....\_\_\_\_\_дин**

**Б. Фаза I–Сеча шибља, растиња и стабала са вађењем пањева и одвоз–паушално.....\_\_\_\_\_дин.**

**В. Фаза II–Машинско чишћење (измуљавање)**

**корита реке, уз проширење дна корита (1,0м),  
одлагање ископа на косинама корита ( без одвоза )**

Количина наноса (муља) за чишћење је просечне дубине 1,0м и ширине 1,0м. Укупна дужина канала предвиђена за чишћење је 1800метара.

**Обрачун по м<sup>3</sup> :...1800 x 1,0 x 1,0= 1800,00 x \_\_\_\_\_дин/ м<sup>3</sup>= \_\_\_\_\_ дин.**

**Г. Набавка, транспорт и монтажа цеви Ø800.**

Машинским путем извршити ископ земље са одбацивањем на страну и грубим разастирањем шљунка и земље након постављања цеви.

Ценама обухваћен рад по правилима струке

**ОБРАЧУН:**По м'израђеног пропуста за Ø800

**Мера: (2x5)+7+6 м' 23 x \_\_\_\_\_ = \_\_\_\_\_ дин**

**УКУПНО вредност радова (А+Б+В) без ПДВ-а: \_\_\_\_\_ дин**

**Порез на додатну вредност 20%..... дин**

**УКУПНО вредност радова (А+Б) са обрачунатим ПДВ-ом: \_\_\_\_\_ дин**

### **XIII. ГЕОДЕТСКО ОБЕЛЕЖАВАЊЕ ПРОЈЕКТОВАНЕ ТРАСЕ**

Обележавање трасе корита канала, односно река, извршити по потреби уколико то захтева ситуација на терену

**А. Ангажовање геометра-геодетско обележавање  
трасе –корита канала**

Обележавање и премер извршити по потреби ангажовањем овлашћеног геометра. Ценама обухваћен рад по правилима струке.

**ОБРАЧУН:**По броју извршених премера и обележавања-ангажовање геометра

**Мера: .....10 x \_\_\_\_\_ = \_\_\_\_\_ дин**

**УКУПНО вредност радова (А) без ПДВ-а: \_\_\_\_\_ дин**

**Порез на додатну вредност 20%..... дин**

**УКУПНО вредност радова са обрачунатим ПДВ-ом: \_\_\_\_\_ дин**

**Напомена:**

Површина за сечу растиња, шибља и стабала са вађењем пањева је различита у зависности од стања канала – река. Крупнија стабла као и шибље које се може искористити као огрев, углавном уклањају власници парцела које се граниче са каналом или месна заједница а део који остане – углавном се ради о ситном жбунастом растињу, углавном се чисти без сече, односно уклања машинама и затрпава и сабија на обалама канала – река. Уколико се деси да део растиња и пањева треба уклонити са трасе транспортна даљина одвоза није већа од једног километра.

У вези канала Бутуња у КО Радоњица а везано за одвоз ископа до најближе депоније – ископ се неће одвозити на релацији дужи од једног километра.

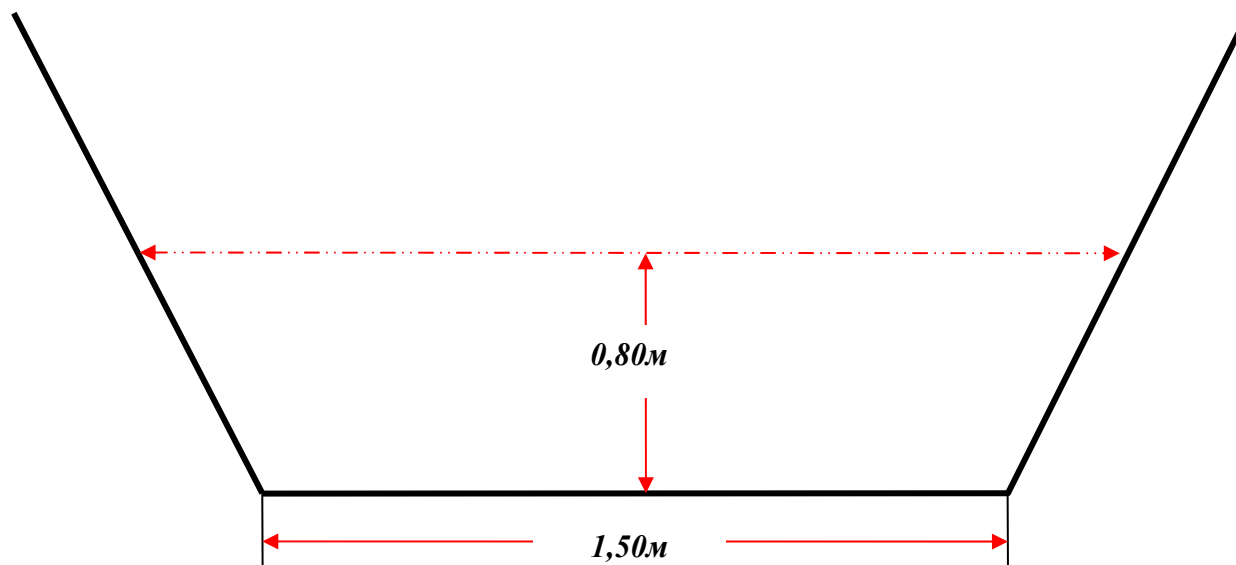

*Прилог бр. 1. – Карактеристичан попречни профил корита канала  
зв. „Студенка“у КО Липовица*

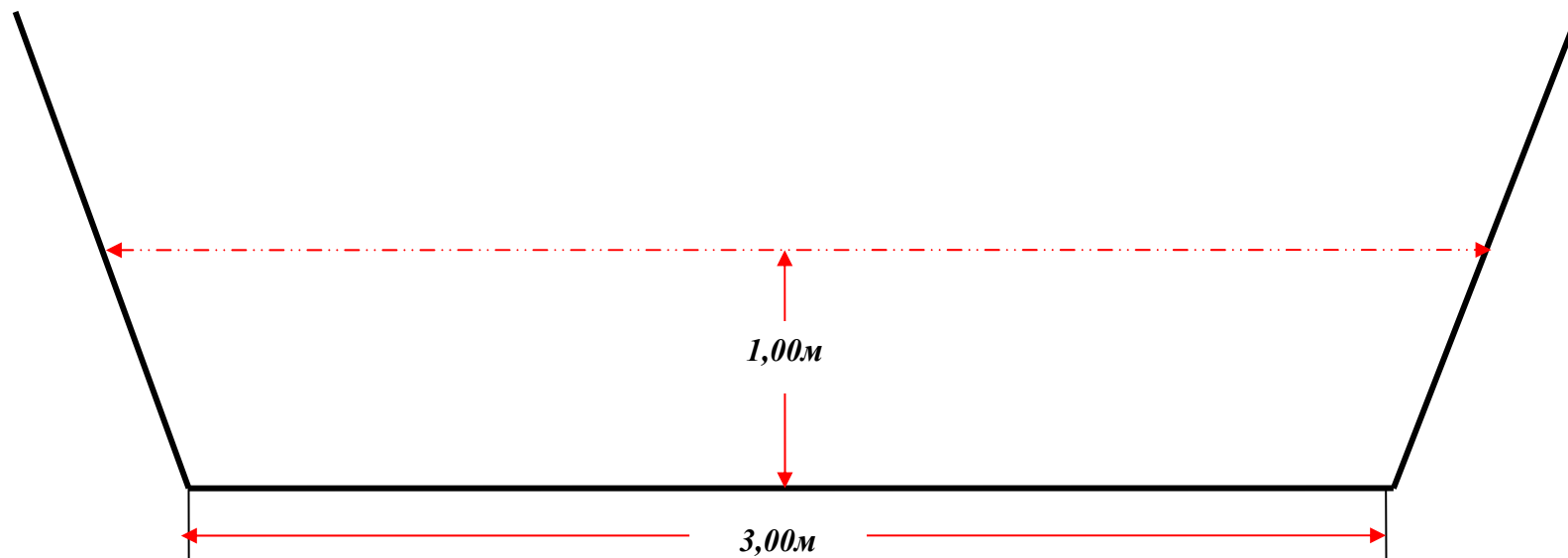

*Прилог бр. 2. – Карактеристичан попречни профил корита  
тзв „Бабичански поток“ у КО Разгојна*

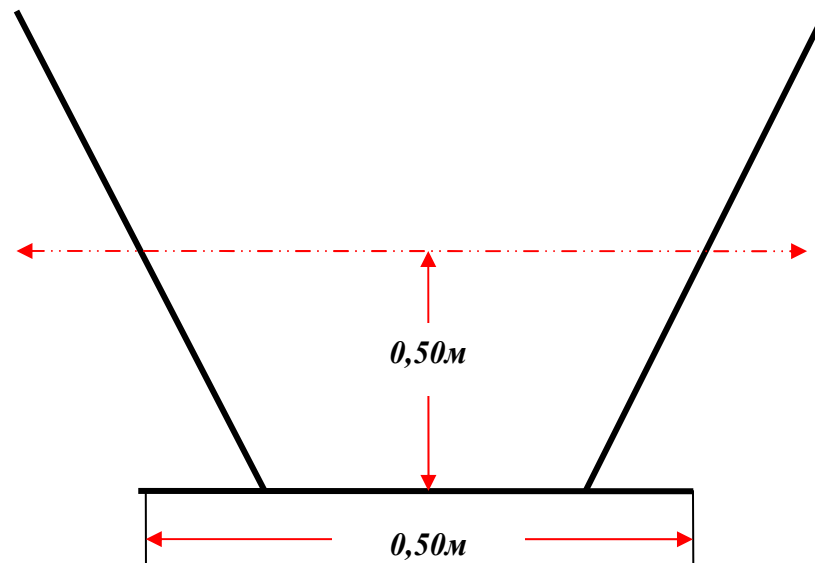

*Прилог бр. 4. – Карактеристичан попречни профил корита канала-путног јарка који води према тзв „Јајинске баре“ у КО Шишинце*

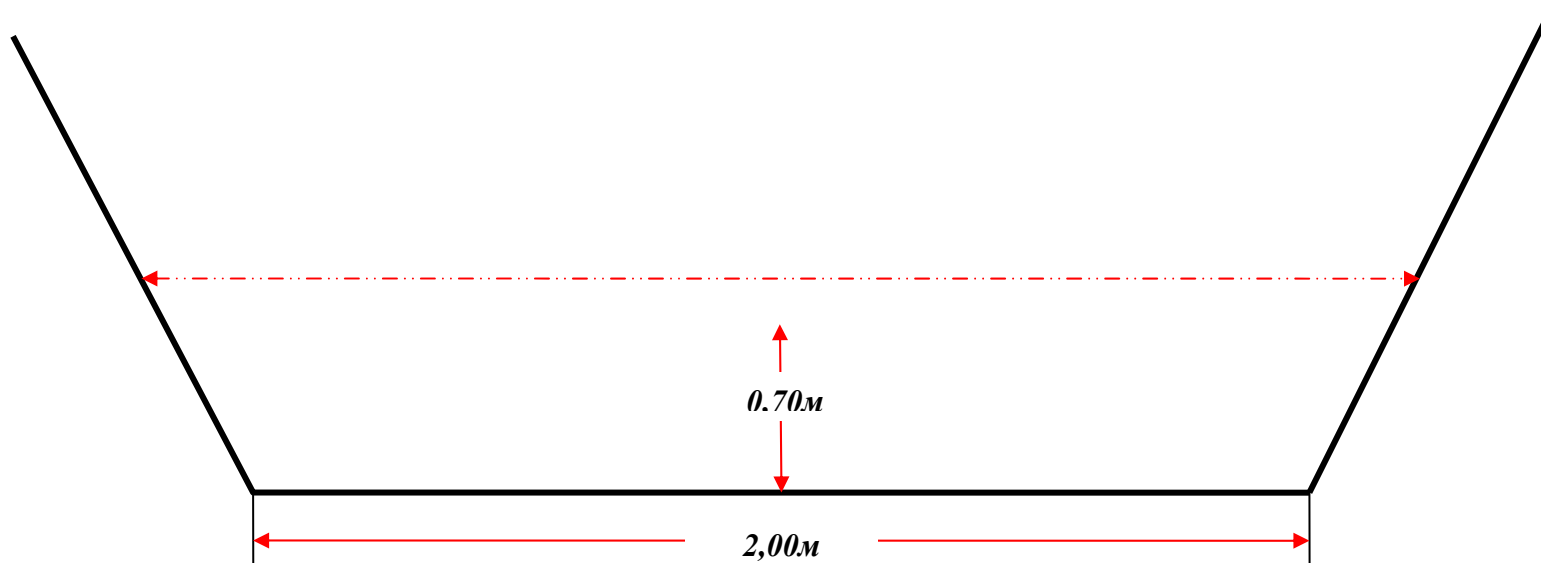

*Прилог бр. 5. – Карактеристичан попречни профил корита  
тзв. "Хисарски канал" од моста код војне касарне до излаза из  
села-у КО Д.Синковице*

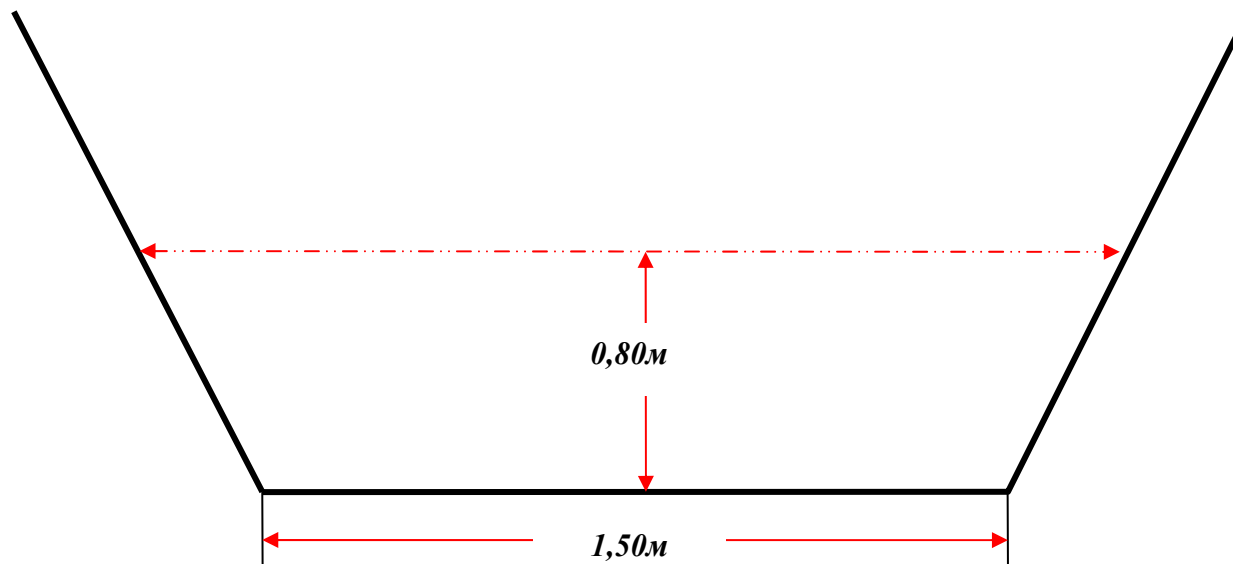

*Прилог бр. 6. – Карактеристичан попречни профил корита канала тзв. “Брза вода “ у КО Бунушки Чифлук-Д.Бунуша до улива у канал Ботуњу*

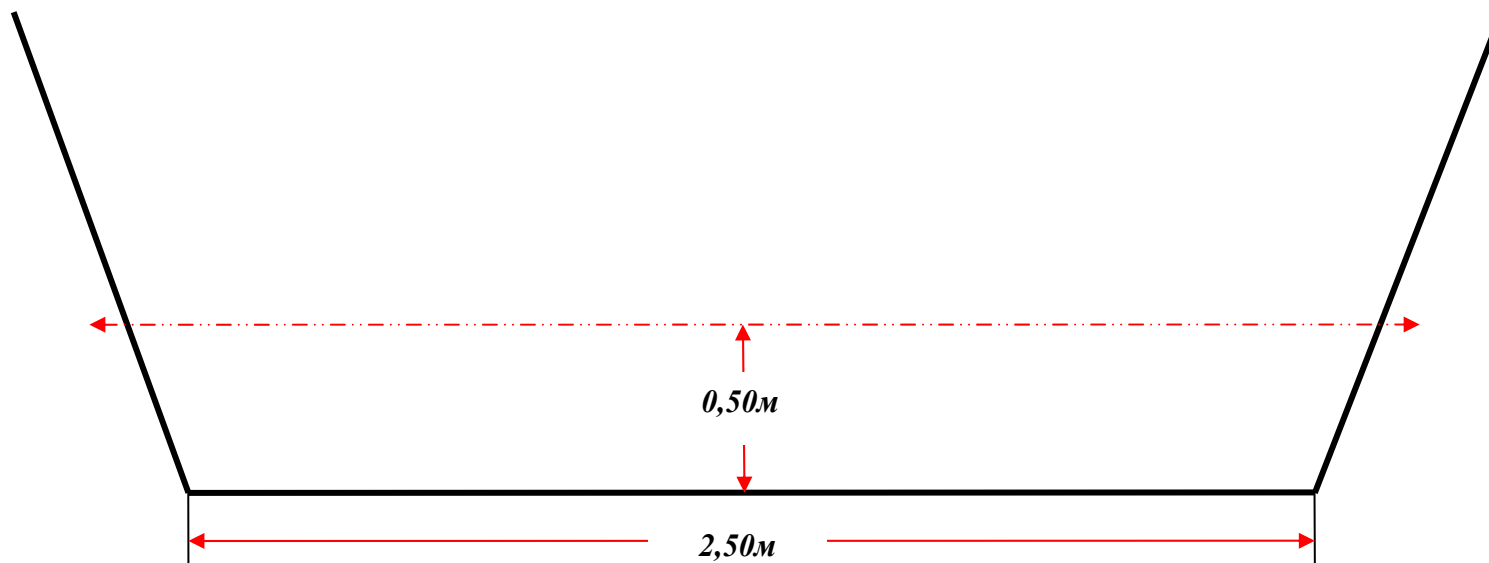

*Прилог бр. 7. – Карактеристичан попречни профил корита канала  
тзв. “Ботуња“ од моста код улаза у село Радоњица до улива у Ветерницу -у  
КО Радоњица и  
КО Стројковце*

*Прилог бр. 8. – Карактеристичан попречни профил корита канала „Ботуња“ у*

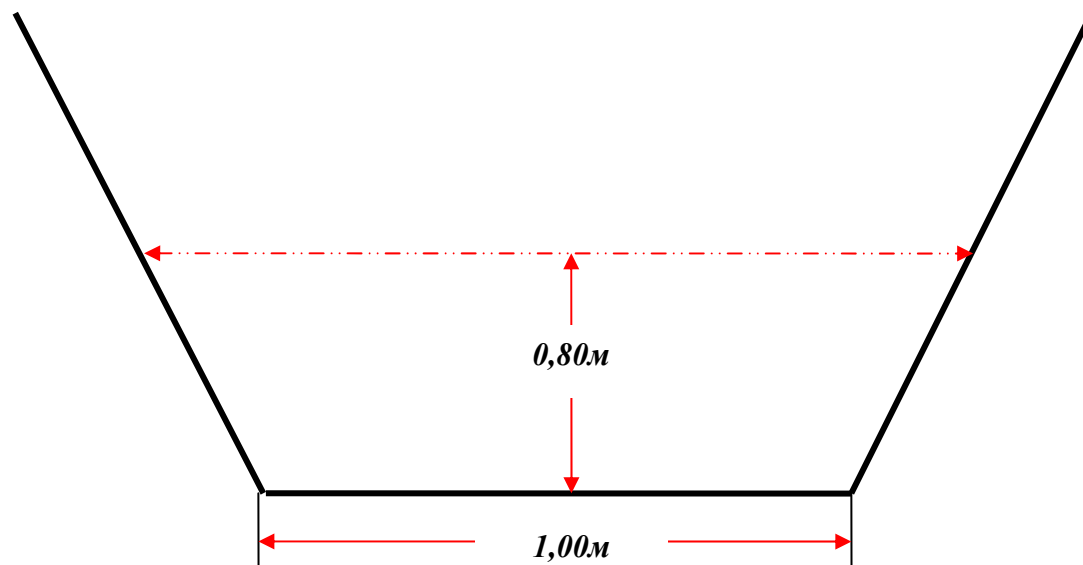

*КО Тодоровце*

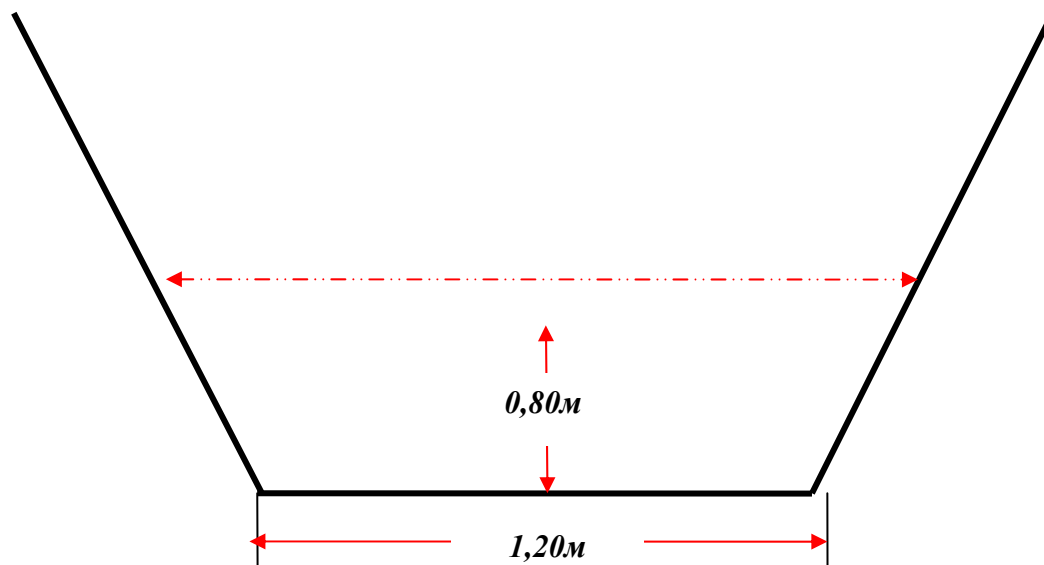

*Прилог бр. 9. – Карактеристичан попречни профил корита канала  
тзв. „Барски канал“ у  
КО Радоњица-КО Стројковце*

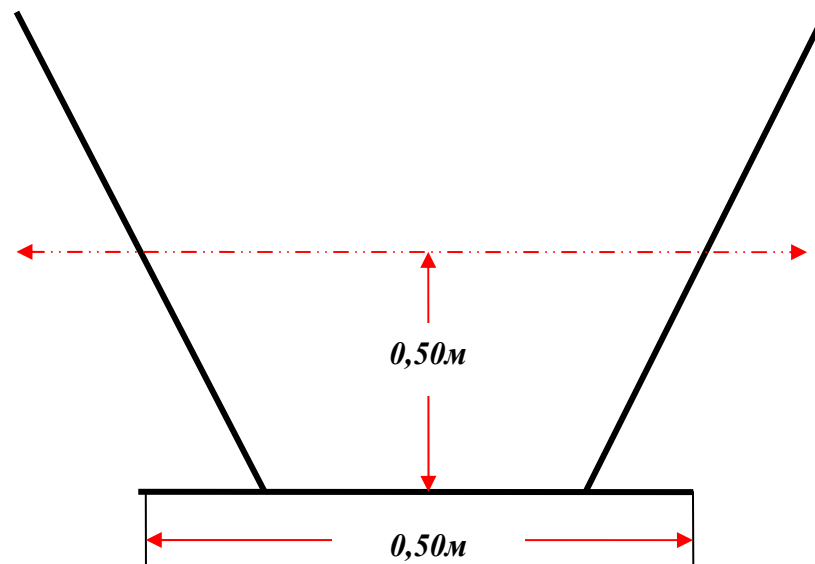

*Прилог бр. 10. – Карактеристичан попречни профил корита одводног канала из села до канала Ботуња у КО Радоњица*

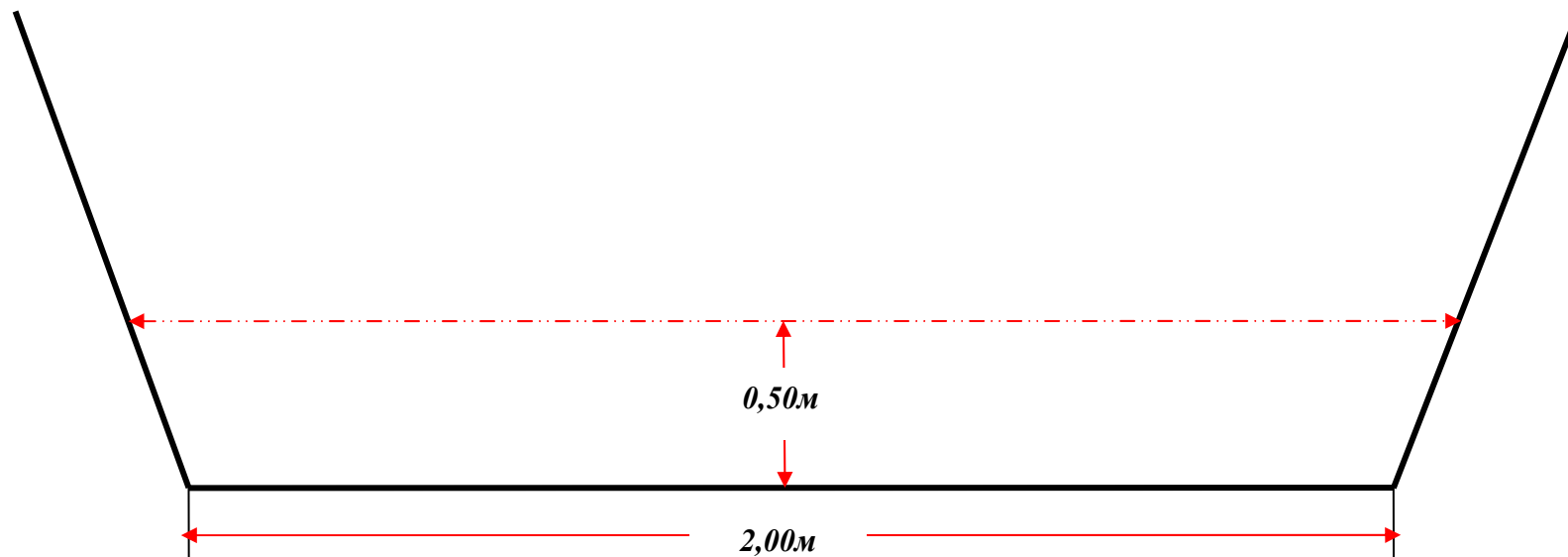

*Прилог бр. 11. – Карактеристичан попречни профил корита Рударског  
канала у  
КО Пресечина-КО Шаиновац*

*Прилог бр. 12. – Карактеристичан попречни профил корита канала тзв. „Накривањски канал“ у*

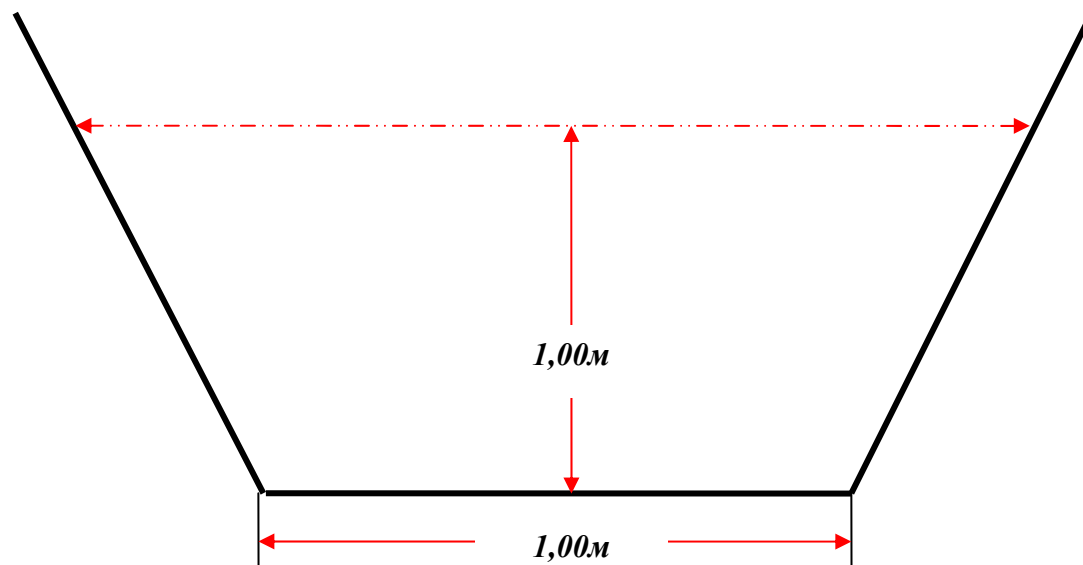

*КО Накривањ*

### **III УСЛОВИ ЗА УЧЕШЋЕ У ПОСТУПКУ ЈАВНЕ НАБАВКЕ ИЗ ЧЛ. 75. И 76. ЗЈН И УПУТСТВО КАКО СЕ ДОКАЗУЈЕ ИСПУЊЕНОСТ ТИХ УСЛОВА**

#### ОБАВЕЗНИ УСЛОВИ

Право на учешће у поступку предметне јавне набавке има понуђач који испуњава **обавезне услове** за учешће, дефинисане чланом 75. ЗЈН, а испуњеност **обавезних услова** за учешће у поступку предметне јавне набавке, понуђач доказује на начин дефинисан у следећој табели, **и то:**

Р.бр	ОБАВЕЗНИ УСЛОВИ	НАЧИН ДОКАЗИВАЊА
1.	Да је регистрован код надлежног органа, односно уписан у одговарајући регистар (чл. 75. ст. 1. тач. 1) ЗЈН);	<b>ИЗЈАВА</b> (Образац 5. у поглављу V ове конкурсне документације), којом понуђач под пуном материјалном и кривичном одговорношћу потврђује да испуњава услове за учешће у поступку јавне набавке из чл. 75. ст. 1. тач. 1) до 4) и став 2. ЗЈН, дефинисане овом конкурсном документацијом
2.	Да он и његов законски заступник није осуђиван за неко од кривичних дела као члан организоване криминалне групе, да није осуђиван за кривична дела против привреде, кривична дела против животне средине, кривично дело примања или давања мита, кривично дело преваре (чл. 75. ст. 1. тач. 2) ЗЈН);	
3.	Да је измирио доспеле порезе, доприносе и друге јавне дажбине у складу са прописима Републике Србије или стране државе када има седиште на њеној територији (чл. 75. ст. 1. тач. 4) ЗЈН);	
4.	Да је поштовао обавезе које произлазе из важећих прописа о заштити на раду, запошљавању и условима рада, заштити животне средине, као и да нема забрану обављања делатности која је на снази у време подношења понуде (чл. 75. ст. 2. ЗЈН).	

## ДОДАТНИ УСЛОВИ

Понуђач који учествује у поступку предметне јавне набавке мора испунити одређене **додатне услове** за учешће у поступку јавне набавке из чл. 76. ЗЈН, дефинисане овом конкурсном документацијом, а испуњеност **додатних услова** понуђач доказује на начин дефинисан у наредној табели, **и то:**

Р.бр.	ДОДАТНИ УСЛОВИ	НАЧИН ДОКАЗИВАЊА
1.	<b>ТЕХНИЧКИ КАПАЦИТЕТ</b>	
	<ul style="list-style-type: none"> <li>- булдожер тг 110 или одговарајући;</li> <li>- скип – комбинована машина или одговарајућа;</li> <li>- камион носивости преко 5 тона;</li> <li>- ваљак</li> <li>- багер гусеничар;</li> <li>- моторна тестера – минимум 1 ком.</li> </ul>	<p><b>ИЗЈАВА</b> (Образац 5. у поглављу V ове конкурсне документације), којом понуђач под пуном материјалном и кривичном одговорношћу потврђује да испуњава додатне услове за учешће у поступку јавне набавке из чл. 76. ЗЈН, дефинисане овом конкурсном документацијом.</p> <p style="text-align: center;">Понуђач може располагати опремом по било ком основу (у власништву, закупу и сл.)</p>
2.	<b>КАДРОВСКИ КАПАЦИТЕТ</b>	
	<ul style="list-style-type: none"> <li>- руководиоци машине - 3,</li> <li>- 3 КВ радника која ће бити ангажована на извођењу предметне јавне набавке,</li> <li>- полуквалификовани и неквалификовани радници -3.</li> <li>- инжењер са лиценцом за извођење радова 812 или дипломирани инжењер са једном од лиценци 410, 411, 412, 413, 414, 415 или 418.</li> </ul>	<p>(Радници могу да буду у сталном радном односу код понуђача или да буду ангажовани уговором о делу, уговором о привременим и повременим пословима и сл.)</p> <p style="text-align: center;"><b>ЗА ИНЖЕЊЕРА</b></p> <p>- Фотокопија важеће лиценце са фотокопијом потврде ИКС-е.</p>

## УПУТСТВО КАКО СЕ ДОКАЗУЈЕ ИСПУЊЕНОСТ УСЛОВА

- Испуњеност **обавезних услова** за учешће у поступку предметне јавне набавке наведених у табеларном приказу обавезних услова под редним бројем 1, 2, 3 и 4. и **додатних услова** за учешће у поступку предметне јавне набавке наведених у табеларном приказу додатних услова под редним бројем 1, 2, 3. и 4, у складу са чл. 77. ст. 4. ЗЈН, понуђач доказује достављањем **ИЗЈАВЕ** (*Образац 5. у поглављу V ове конкурсне документације*), којом под пуном материјалном и кривичном одговорношћу потврђује да испуњава услове за учешће у поступку јавне набавке из чл. 75. ст. 1. тач. 1) до 4), чл. 75. ст. 2. и чл. 76. ЗЈН, дефинисане овом конкурсном документацијом.

(Радници могу да буду у сталном радном односу код понуђача или да буду ангажовани уговором о делу, уговором о привременим и повременим пословима и сл.)

Понуђач може располагати опремом по било ком основу (у власништву, закупу и сл.)

- инжењер са лиценцом за извођење радова 812 или дипломирани инжењер са једном од лиценци 410, 411, 412, 413, 414, 415 или 418.

**доказ: Фотокопија важеће лиценце са фотокопијом потврде ИКС-е.**

- **Уколико понуђач подноси понуду са подизвођачем**, у складу са чланом 80. ЗЈН, подизвођач мора да испуњава обавезне услове из члана 75. став 1. тач. 1) до 4) ЗЈН. У том случају понуђач је дужан да за подизвођача достави **ИЗЈАВУ** подизвођача (*Образац 6. у поглављу V ове конкурсне документације*), потписану од стране овлашћеног лица подизвођача и оверену печатом.
- **Уколико понуду подноси група понуђача**, сваки понуђач из групе понуђача мора да испуни обавезне услове из члана 75. став 1. тач. 1) до 4) ЗЈН, а додатне услове испуњавају заједно. У том случају **ИЗЈАВА** (*Образац 5. у поглављу V ове конкурсне документације*), мора бити потписана од стране овлашћеног лица сваког понуђача из групе понуђача и оверена печатом.
- Наручилац неће одбити понуду као неприхватљиву, уколико не садржи доказ одређен конкурсном документацијом, ако понуђач наведе у понуди интернет страницу на којој су подаци који су тражени у оквиру услова јавно доступни.
- Понуђач је дужан да без одлагања писмено обавести наручиоца о било којој промени у вези са испуњеношћу услова из поступка јавне набавке, која наступи до доношења одлуке, односно закључења уговора, односно током важења уговора о јавној набавци и да је документује на прописани начин.

- Наручилац може пре доношења одлуке о додели уговора да затражи од понуђача, чија је понуда оцењена као најповољнија, да достави копију доказа о испуњености услова, а може и да затражи на увид оригинал или оверену копију свих или појединих доказа о испуњености услова. Ако понуђач у остављеном, примереном року који не може бити краћи од пет дана, не достави тражене доказе, наручилац ће његову понуду одбити као неприхватљиву.

Уколико наручилац буде захтевао достављање доказа о испуњености обавезних и додатних услова за учешће у поступку предметне јавне набавке (свих или појединих доказа о испуњености услова), понуђач ће бити дужан да достави:

#### **IV КРИТЕРИЈУМ ЗА ИЗБОР НАЈПОВОЉНИЈЕ ПОНУДЕ**

##### **1. Критеријум за доделу уговора:**

Избор најповољније понуде наручилац ће извршити применом критеријума „најнижа понуђена цена“. Приликом оцене понуда као релевантна узимаће се укупна понуђена цена без ПДВ-а.

##### **2. Елементи критеријума, односно начин на основу којих ће наручилац извршити доделу уговора у ситуацији када постоје две или више понуда са једнаким бројем пондера или истом понуђеном ценом**

Уколико две или више понуда имају исту најнижу понуђену цену, као најповољнија биће изабрана понуда оног понуђача који је понудио дужи рок плаћања.

Уколико ни након примене горе наведеног резервног елемента критеријума није могуће донети одлуку о додели уговора, наручилац ће уговор доделити понуђачу који буде извучен путем жреба. Наручилац ће писмено обавестити све понуђаче који су поднели прихватљиве понуде о датуму када ће се одржати извлачење путем жреба.

**V ОБРАСЦИ КОЈИ ЧИНЕ САСТАВНИ ДЕО ПОНУДЕ****(ОБРАЗАЦ 1)****ОБРАЗАЦ ПОНУДЕ**

Понуда бр \_\_\_\_\_ од \_\_\_\_\_ за јавну набавку радови на пословима водопривреде – чишћење корита канала и река, ЈН број МВ 032-3/16

**1) ОПШТИ ПОДАЦИ О ПОНУЂАЧУ**

Назив понуђача:	
Адреса понуђача:	
Матични број понуђача:	
Порески идентификациони број понуђача (ПИБ):	
Име особе за контакт:	
Електронска адреса понуђача (e-mail):	
Телефон:	
Телефакс:	
Број рачуна понуђача и назив банке:	
Лице овлашћено за потписивање уговора	
Разврставање понуђача према величини	<b>а) микро; б) мало; ц) средње; д) велико; е) физичко лице. (заокружити)</b>

**2) ПОНУДУ ПОДНОСИ:**

<b>А) САМОСТАЛНО</b>
<b>Б) СА ПОДИЗВОЂАЧЕМ</b>
<b>В) КАО ЗАЈЕДНИЧКУ ПОНУДУ</b>

**Напомена:** заокружити начин подношења понуде и уписати податке о подизвођачу, уколико се понуда подноси са подизвођачем, односно податке о свим учесницима заједничке понуде, уколико понуду подноси група понуђача

### 3) ПОДАЦИ О ПОДИЗВОЂАЧУ

1)	Назив подизвођача:	
	Адреса:	
	Матични број:	
	Порески идентификациони број:	
	Име особе за контакт:	
	Процент укупне вредности набавке који ће извршити подизвођач:	
	Део предмета набавке који ће извршити подизвођач:	
2)	Назив подизвођача:	
	Адреса:	
	Матични број:	
	Порески идентификациони број:	
	Име особе за контакт:	
	Процент укупне вредности набавке који ће извршити подизвођач:	
	Део предмета набавке који ће извршити подизвођач:	

#### **Напомена:**

Табелу „Подаци о подизвођачу“ попуњавају само они понуђачи који подносе понуду са подизвођачем, а уколико има већи број подизвођача од места предвиђених у табели, потребно је да се наведени образац копира у довољном броју примерака, да се попуни и достави за сваког подизвођача.

#### 4) ПОДАЦИ О УЧЕСНИКУ У ЗАЈЕДНИЧКОЈ ПОНУДИ

1)	Назив учесника у заједничкој понуди:	
	Адреса:	
	Матични број:	
	Порески идентификациони број:	
	Име особе за контакт:	
2)	Назив учесника у заједничкој понуди:	
	Адреса:	
	Матични број:	
	Порески идентификациони број:	
	Име особе за контакт:	
3)	Назив учесника у заједничкој понуди:	
	Адреса:	
	Матични број:	
	Порески идентификациони број:	
	Име особе за контакт:	

**Напомена:**

Табелу „Подаци о учеснику у заједничкој понуди“ попуњавају само они понуђачи који подносе заједничку понуду, а уколико има већи број учесника у заједничкој понуди од места предвиђених у табели, потребно је да се наведени образац копира у довољном броју примерака, да се попуни и достави за сваког понуђача који је учесник у заједничкој понуди.

**5) ОПИС ПРЕДМЕТА НАБАВКЕ** – јавна набавка мале вредности **радови -** радови на пословима водопривреде – чишћење корита канала и река **МВ 032-3/16.**

Укупна цена без ПДВ-а	
ПДВ	
Укупна цена са ПДВ-ом	
Рок завршетка радова (не дужи од <b>40</b> радних дана)	
Рок плаћања (не може бити краћи од 15 дана ни дужи од 45 дана )	
Рок важења понуде (не краћи од <b>60</b> дана)	

Место извођења радова:

- корито канала зв. „Студенка“ у КО Липовица,
- корито потока зв.„Бабичански поток“ у КО Разгојна, пропуст за прилаз домаћинствима,
- корито канала „Пргон“ у КО Залужње, пропуст на путу Залужње-Винарце и део корита канала изнад села,
- корито путног јарка у КО Шишинце, од трафостанице у селу Шишинце до тзв. „Јајинске баре“, уз локални пут Д.Јајна-Шишинце-КО Шишинце,
- корито тзв. “Хисарски канал“ од моста код војне касарне до излаза из села-у КО Д.Синковце,
- корито канала тзв.“Брза вода “ у КО Бунушки Чифлук-Д.Бунуша до улива у канал Ботуњу,
- корито канала тзв.“Ботуња“ од моста код улаза у село Радоњица до улива у Ветерницу - КО Радоњица и КО Стројковце,
- корито канала „Ботуња “ у КО Тодоровце,
- корито канала тзв.„Барски канал “ у КО Радоњица-КО Стројковце,
- корито одводног канала из села до канала Ботуња у КО Радоњица,
- корито Рударског канала-деоница у дужини од око 995м од моста наизлазу из села Пресечина према Шаиновачком каналу,
- корито канала тзв.„Накривањски канал “ у КО Накривањ.

Прихватимо да на позив наручиоца одмах закључимо уговор према моделу уговора прилогу и условима садржаним у овој понуди и пратећој документацији.

У \_\_\_\_\_

ПОНУЂАЧ

Датум \_\_\_\_\_

М.П. \_\_\_\_\_

**Напомена:**

Образац понуде понуђач мора да попуни, овери печатом и потпише , чиме потврђује да су тачни подаци који су у обрасцу понуде наведени. Уколико понуђачи подносе заједничку понуду , група понуђача може да се определи да образац понуде потписују и печатом оверавају сви понуђачи из групе понуђача или група понуђача може да одреди једног понуђача из групе који ће попунити , потписати и печатом оверити образац понуде.

(ОБРАЗАЦ 2)

ОБРАЗАЦ СТРУКТУРЕ ЦЕНА СА УПУТСТВОМ КАКО ДА СЕ  
ПОПУНИ

Ред. број	радови	Укупна вредност без ПДВ-а	ПДВ	Укупна вредност са ПДВ-ом
1	2	3	4	5
I	Радови на чишћењу корита канала зв. „Студенка“ у КО Липовица			
II.	Радови на изради пропуста у кориту потока зв. „Бабичански поток“ у КО Разгојна			
III.	Радови на старог пропуста у кориту канала „Пргон“ у КО Залужње			
IV.	Радови на чишћењу одводног путног јарка у КО Шишинце			
V.	Радови на чишћењу корита тзв. „Хисарски канал“ од моста код војне касарне до излаза из села-у КО Д.Синковце			
VI.	Радови на чишћењу корита канала тзв. „Брза вода“ у КО Бунушки Чифлук-Д.Бунуша до улива у канал Ботуњу			
VII.	Радови на чишћењу корита канала тзв. „Ботуња“ од моста код улаза у село Радоњица до улива у Ветерницу -у КО Радоњица и КО Стројковце			
VIII .	Радови на чишћењу корита канала „Ботуња“ у КО Тодоровце			
IX.	Радови на чишћењу корита канала „Барски канал“ у КО Радоњица-КО Стројковце			
X.	Радови на чишћењу и ископу корита одводног канала из села до канала Ботуња у КО Радоњица			

XI .	Радови на чишћењу корита Рударског канала у КО Пресечина-КО Шаиновац			
XII .	Радови на чишћењу корита канала тзв. „Накривањски канал“ у КО Накривањ			
XIII	Геодетско обележавање – бр. услуга 10			
УКУПНО				

### УПУТСТВО ЗА ПОПУЊАВАЊЕ

Понуђач је у обавези да попуни образац структуре понуђене цене на следећи начин:

- У колони 3. уписати колико износи вредност радова без ПДВ-а ;
- У колони 4. уписати колико износи ПДВ.;
- У колони 5. уписати колико износи вредност радова са ПДВ-ом;

Место: \_\_\_\_\_

Датум: \_\_\_\_\_

М.П.

Понуђач

\_\_\_\_\_  
(потпис овлашћеног лица)

(ОБРАЗАЦ 3)

**ОБРАЗАЦ ТРОШКОВА ПРИПРЕМЕ ПОНУДЕ**

У складу са чланом 88. став 1. ЗЈН, понуђач \_\_\_\_\_ [навести назив понуђача], доставља укупан износ и структуру трошкова припремања понуде, како следи у табели:

<b>ВРСТА ТРОШКА</b>	<b>ИЗНОС ТРОШКА У РСД</b>
<b>УКУПАН ИЗНОС ТРОШКОВА ПРИПРЕМАЊА ПОНУДЕ</b>	

Трошкове припреме и подношења понуде сноси искључиво понуђач и не може тражити од наручиоца накнаду трошкова.

Ако је поступак јавне набавке обустављен из разлога који су на страни наручиоца, наручилац је дужан да понуђачу надокнади трошкове израде узорка или модела, ако су израђени у складу са техничким спецификацијама наручиоца и трошкове прибављања средства обезбеђења, под условом да је понуђач тражио накнаду тих трошкова у својој понуди.

**Напомена:** достављање овог обрасца није обавезно.

Датум:

М.П.

Потпис понуђача

\_\_\_\_\_

\_\_\_\_\_

(ОБРАЗАЦ 4)

## ОБРАЗАЦ ИЗЈАВЕ О НЕЗАВИСНОЈ ПОНУДИ

У складу са чланом 26. ЗЈН, \_\_\_\_\_,  
(Назив понуђача)  
даје:

### ИЗЈАВУ

### О НЕЗАВИСНОЈ ПОНУДИ

Под пуном материјалном и кривичном одговорношћу потврђујем да сам понуду у поступку јавне набавке радови на пословима водопривреде – чишћење корита канала и река , ЈНбр МВ 032-3/16, поднео независно, без договора са другим понуђачима или заинтересованим лицима.

Датум:

М.П.

Потпис понуђача

**Напомена:** у случају постојања основане сумње у истинитост изјаве о независној понуди, наручулац ће одмах обавестити организацију надлежну за заштиту конкуренције. Организација надлежна за заштиту конкуренције, може понуђачу, односно заинтересованом лицу изрећи меру забране учешћа у поступку јавне набавке ако утврди да је понуђач, односно заинтересовано лице повредило конкуренцију у поступку јавне набавке у смислу ЗЈН којим се уређује заштита конкуренције. Мера забране учешћа у поступку јавне набавке може трајати до две године. Повреда конкуренције представља негативну референцу, у смислу члана 82. став 1. тачка 2) ЗЈН.

**Уколико понуду подноси група понуђача,** Изјава мора бити потписана од стране овлашћеног лица сваког понуђача из групе понуђача и оверена печатом.

(ОБРАЗАЦ 5)

**ОБРАЗАЦ ИЗЈАВЕ ПОНУЂАЧА О ИСПУЊЕНОСТИ ОБАВЕЗНИХ  
И ДОДАТНИХ УСЛОВА ЗА УЧЕШЋЕ У ПОСТУПКУ ЈАВНЕ  
НАБАВКЕ - ЧЛ. 75. И 76. ЗЈН**

Под пуном материјалном и кривичном одговорношћу, као заступник понуђача, дајем следећу

**ИЗЈАВУ**

Понуђач \_\_\_\_\_ [навести назив понуђача] у поступку јавне набавке радови на пословима водопривреде – чишћење корита канала и река ЈНбр МВ 032-3/16, испуњава све услове из чл. 75. и 76. ЗЈН, односно услове дефинисане конкурсном документацијом за предметну јавну набавку, и то:

- 1) Понуђач је регистрован код надлежног органа, односно уписан у одговарајући регистар (чл. 75. ст. 1. тач. 1) ЗЈН);
- 2) Понуђач и његов законски заступник нису осуђивани за неко од кривичних дела као члан организоване криминалне групе, да нису осуђивани за кривична дела против привреде, кривична дела против животне средине, кривично дело примања или давања мита, кривично дело преваре (чл. 75. ст. 1. тач. 2) ЗЈН);
- 3) Понуђач је измирио доспеле порезе, доприносе и друге јавне дажбине у складу са прописима Републике Србије (или стране државе када има седиште на њеној територији) (чл. 75. ст. 1. тач. 4) ЗЈН);
- 4) Понуђач је поштовао обавезе које произлазе из важећих прописа о заштити на раду, запошљавању и условима рада, заштити животне средине и нема забрану обављања делатности која је на снази у време подношења понуде за предметну јавну набавку (чл. 75. ст. 2. ЗЈН);
- 5) Понуђач испуњава додатне услове:

**Да располаже техничким капацитетом:**

- булдожер тг 110 или одговарајући,
- скип – комбинована машина или одговарајућа,
- камион носивости преко 5 тона,
- ваљак,
- багер гусеничар,

**Да располаже кадровским капацитетом:**

- руководиоци машине - 3,
- 3 КВ радника која ће бити ангажована на извођењу предметне јавне набавке,
- полуквалификовани и неквалификовани радници -3.
- инжењер са лиценцом за извођење радова 812 или

дипломирани инжењер са једном од лиценци 410, 411, 412, 413, 414, 415 или 418.

Као прилог уз изјаву доставити: фотокопију лиценце са фотокопијом Потврде ИКС-е.

Место: \_\_\_\_\_  
Датум: \_\_\_\_\_

М.П.

Понуђач:

\_\_\_\_\_

***Напомена: Уколико понуду подноси група понуђача, Изјава мора бити потписана од стране овлашћеног лица сваког понуђача из групе понуђача и оверена печатом, на који начин сваки понуђач из групе понуђача изјављује да испуњава обавезне услове из члана 75. став 1. тач. 1) до 4) ЗЈН, а да додатне услове испуњавају заједно.***

(ОБРАЗАЦ 6)

**ОБРАЗАЦ ИЗЈАВЕ ПОДИЗВОЂАЧА О ИСПУЊЕНОСТИ  
ОБАВЕЗНИХ УСЛОВА ЗА УЧЕШЋЕ У ПОСТУПКУ ЈАВНЕ  
НАБАВКЕ - ЧЛ. 75. ЗЈН**

Под пуном материјалном и кривичном одговорношћу, као заступник подизвођача, дајем следећу

**ИЗЈАВУ**

Подизвођач \_\_\_\_\_ *[навести назив подизвођача]* у поступку јавне набавке радови на пословима водопривреде – чишћење корита канала и река ЈНбр МВ 032-3/16, испуњава све услове из чл. 75. ЗЈН, односно услове дефинисане конкурсном документацијом за предметну јавну набавку, и то:

- 1) Подизвођач је регистрован код надлежног органа, односно уписан у одговарајући регистар (чл. 75. ст. 1. тач. 1) ЗЈН);
- 2) Подизвођач и његов законски заступник нису осуђивани за неко од кривичних дела као члан организоване криминалне групе, да нису осуђивани за кривична дела против привреде, кривична дела против животне средине, кривично дело примања или давања мита, кривично дело преваре (чл. 75. ст. 1. тач. 2) ЗЈН);
- 3) Подизвођач је измирио доспеле порезе, доприносе и друге јавне дажбине у складу са прописима Републике Србије *(или стране државе када има седиште на њеној територији)* (чл. 75. ст. 1. тач. 4) ЗЈН);
- 4) Подизвођач је поштовао обавезе које произлазе из важећих прописа о заштити на раду, запошљавању и условима рада, заштити животне средине и нема забрану обављања делатности која је на снази у време подношења понуде за предметну јавну набавку (чл. 75. ст. 2. ЗЈН).

Место: \_\_\_\_\_

Датум: \_\_\_\_\_

М.П.

Подизвођач: \_\_\_\_\_

***Напомена: Уколико понуђач подноси понуду са подизвођачем, Изјава мора бити потписана од стране овлашћеног лица подизвођача и оверена печатом.***

**ИЗЈАВА**  
**ПОНУЂАЧА О ДОСТАВЉАЊУ СРЕДСТВА ФИНАНСИЈСКОГ ОБЕЗБЕЂЕЊА**

Обавезујем се да ћу у случају закључења уговора са наручиоцем, у поступку јавне набавке мале вредности, радови на пословима водопривреде – чишћење корита канала и река ЈНбр МВ 032-3/16, у тренутку потписивања уговора, односно 5 дана након потписивања уговора обезбедити потписану и оверену бланко сопствену меницу за добро извршење посла, у износу од 10% од вредности уговора без ПДВ-а и са роком важности 10 дана дужим од дана истека рока за коначно извршење посла, која је евидентирана у Регистру меница и овлашћења НБС, као и менично овлашћење – писмо за наручиоца.

У \_\_\_\_\_

Дана \_\_\_\_\_ 2016. године

М.П. \_\_\_\_\_  
(потпис овлашћеног лица понуђача)

**НАПОМЕНА:** Образац потписује и оверава овлашћено лице понуђача који наступа самостално, или овлашћено лице понуђача који наступа са подизвођачем, или овлашћени члан групе понуђача ако подносе заједничку понуду.

## VI МОДЕЛ УГОВОРА

- радови на пословима водопривреде – чишћење корита канала и река

Закључен дана \_\_\_\_\_ 2016.год. између:

1. Република Србија, Град Лесковац, Градска управа за јавне набавке, ул. Пана Ђукића 9-11, ПИБ 100545518 кога заступа начелник **Зоран Новаковић** сходно Одлуци о Градској управи града Лесковца („Службени гласник града Лесковца“, бр. 12/08, 6/09, 8/09, 11/09, 18/09, 10/10, 3/12, 10/13 и 13/13), као наручилац (у даљем тексту: наручилац ) и
2. \_\_\_\_\_, из \_\_\_\_\_ ул. \_\_\_\_\_, текући рачун \_\_\_\_\_, матични број \_\_\_\_\_, ПДВ број \_\_\_\_\_, ПИБ \_\_\_\_\_, шифра делатности \_\_\_\_\_, кога заступа \_\_\_\_\_ као најповољнији понуђач (у даљем тексту: извођач радова).

### Чл.1 .

Уговорене стране констатују:

- да је наручилац на основу Закона о јавним набавкама («Службени гласник Републике Србије» број 124/12,14/15 и 68/15) спровео поступак јавне набавке мале вредности, радови на пословима водопривреде – чишћење корита канала и река и да је извођачу радова Одлуком наручиоца бр. \_\_\_\_\_ додељен уговор о пружању услуга.(попуњава наручилац)
- Да је извођач радова заједничке понуде групе понуђача бр. \_\_\_\_, чији су чланови групе следећи:

\_\_\_\_\_  
\_\_\_\_\_  
\_\_\_\_\_

**(попуњава се у случају заједничке понуде) попуњава понуђач**

Да је група понуђача доставила споразум о заједничком извршењу набавке бр. \_\_\_\_\_.(попуњава извршилац у случају заједничке понуде)

### Чл. 2.

Предмет овог уговора су - радови на пословима водопривреде – чишћење корита канала и река **МВ 032-3/16**.

Место извођења радова:

- **корито канала зв. „Студенка“у КО Липовица,**

- корито потока зв.„Бабичански поток“ у КО Разгојна, пропуст за прилаз домаћинствима,
- корито канала „Пргон“ у КО Залужње, пропуст на путу Залужње-Винарце и део корита канала изнад села,
- корито путног јарка у КО Шишинце, од трафостанице у селу Шишинце до тзв. „Јајинске баре“, уз локални пут Д.Јајна-Шишинце-КО Шишинце,
- корито тзв. “Хисарски канал“ од моста код војне касарне до излаза из села-у КО Д.Синковце,
- корито канала тзв.“Брза вода “ у КО Бунушки Чифлук-Д.Бунуша до улива у канал Ботуња,
- корито канала тзв.“Ботуња“ од моста код улаза у село Радоњица до улива у Ветерницу - КО Радоњица и КО Стројковце,
- корито канала „Ботуња “ у КО Тодоровце,
- корито канала тзв.„Барски канал “ у КО Радоњица-КО Стројковце,
- корито одводног канала из села до канала Ботуња у КО Радоњица,
- корито Рударског канала-деоница у дужини од око 995м од моста наизлазу из села Пресечина према Шаиновачком каналу,
- корито канала тзв.„Накривањски канал “ у КО Накривањ.

#### Чл. 3

Ради извршење радова који су предмет овог уговора, извођач радова се обавезује да обезбеди радну снагу, механизацију, потребан материјал као и све друго неопходно за потпуно извршење радова.

Извођач радова се обавезује да сви радови који су предмет овог уговора изведе квалитетно и стручно у складу са овим уговором, правилима и прописима који важе за ову врсту радова.

#### Чл. 4.

Наручилац се обавезује :

- 1) да извођачу радова плати уговорену цену на начин и у року датог у понуди;
- 2) да обезбеди стручни надзор над извођење радова и
- 3) да од извођача радова прими изведене радове.

#### Чл. 5.

Уговорена цена радова износи \_\_\_\_\_ дин . без ПДВ-а, односно \_\_\_\_\_дин. са ПДВ-ом.

Цене радова одређене у понуди не могу се мењати за време важења уговора.

Уговорене стране су сагласне да се плаћање по овом уговору врши по достављеним привременим и окончаној ситуацији овереним од стране надзорног органа и испостављеним рачунима – фактурама сачињеним на основу изведених радова са записником о примопредаји у року \_\_\_\_\_ дана.

#### Чл. 6.

Извођач радова се обавезује да наручиоцу у тренутку потписивања уговора, односно најкасније 5 дана након потписивања уговора преда бланко сопствену меницу која мора бити евидентирана у Регистру меница и овлашћења Народне банке Србије. Меница мора бити оверена печатом и потписана од стране лица овлашћеног за заступање, а уз исту мора бити достављено попуњено и оверено менично овлашћење – писмо, са назначеним износом од 10% од укупне вредности уговора без ПДВ-а. Уз меницу мора бити достављена копија картона депонованих потписа који је издат од стране пословне банке коју понуђач наводи у меничном овлашћењу – писму, са роком важности који је **10** дана дужи од истека рока за коначно извршење посла. Наручилац ће уновчити меницу за добро извршење посла у случају да понуђач не буде извршавао своје уговорне обавезе у роковима и на начин предвиђен уговором.

#### Чл. 7.

Извођач радова је дужан да радове који су предмет уговора изврши у року од \_\_\_\_\_ радних дана, од дана увођења у посао.

За случај да због наступања околности за које није одговоран понуђач није могуће завршити радове у датом року биће продужен рок извођења радова, а по спроведеном поступку од стране наручиоца.

#### Чл. 8..

Стручни надзор над извођењем радова врши ће овлашћено лице Наручиоца.

Извођач радова је дужан да омогући спровођење овог надзора, као и да решењем именује одговорно лице за извођење радова са одговарајућом лиценцом.

#### Чл. 9.

Извођач радова је дужан да у току извођење радова уредно води дневник радова и грађевинску књигу, као и да у свему поступи у складу са прописима који регулишу радове који су предмет уговора.

После коначног обрачуна Извођач радова предаје Наручиоцу грађевинску књигу.

#### Чл.10.

Примопредаја радова се врши комисијски најкасније у року од 5 дана од завршетка радова.

Комисију за примопредају радова чине по један представник наручиоца и извођача радова. Комисија сачињава записник о примопредаји.

Грешке, односно недостатке које буду констатоване у току извођења или приликом примопредаје радова, Извођач радова мора да отклони без одлагања.

#### Чл.11.

Конечна количина и вредност радова по овом уговору утврђује се на бази стварно изведених радова оверених у Записнику о изведеним радовима од стране Наручиоца и усвојених цена из понуде које су фиксне и непроменљиве. Рачун – фактура за изведене радове се испоставља истовремено са записником о примопредаји радова.

Уколико наручилац делимично оспори испостављену фактуру – рачун, дужан је да исплати неоспорени део.

#### Чл.12.

Наручилац неће признати извођачу радова накнадне и непредвиђене радове за које наручилац није дао претходну писану сагласност.

#### Чл.13.

Атмосферске и климатске прилике које су се могле предвидети у време закључења уговора не сматрају се разлогом за продужење уговореног рока за извођење радова.

Извођач радова има право да размотри могућност продужење рока за извођење радова због утицаја атмосферских – временских прилика које се нису могле предвидети.

#### Чл.14.

Извођач радова се обавезује да о свом трошку отклони евентуално причињену штету на објектима и на пољопривредном земљишту које се граничи са водотоком који се чисти и санира.

#### Чл.15.

Наручилац задржава право да изврши раскид уговора о чему даје писмену изјаву која садржи основ за раскид уговора.

У случају раскида уговора извођач радова је дужан да изведене радове обезбеди и сачува од пропадања, као и да наручиоцу преда пројекат изведених радова.

До раскида уговора може доћи у колико извршени радови не одговарају прописима или стандардима за ту врсту посла и квалитету наведеном у понуди извођача радова, а извођач није поступио по примедбама стручног надзора, у колико извођач радова из неоправданих разлога прекине са извођењем радова, не изводи радове у складу са предмером радова, изразито касни са извођењем радова о чему одлуку доноси наручилац, као и у случају недостатка средства за његову реализацију.

#### Чл. 16.

У име и за рачун наручиоца, о извршењу овог уговора стараће се Градска управа за привреду и пољопривреду града Лесковца, ул. Трг револуције 45.

Чл. 17.

На међусобне односе уговорених страна, које нису регулисане овим уговором, примењују се адекватне одредбе Закона о облигационим односима.

Чл. 18.

Све спорове настале у вези са овим уговором стране ће решавати мирним путем. У случају спора прихватају надлежност Привредног суда у Лесковцу.

Чл. 19.

Овај уговор је сачињен у 6 (шест) истоветна примерка од којих наручилац задржава 4 (четири) а извршилац радова 2 (два) примерка за своје потребе.

Чл.20.

Саставни део овог уговора је понуда понуђача са – предмером и предрачуном

**НАРУЧИЛАЦ**

**М.П.**

**М.П.**

**ИЗВОЂАЧ РАДОВА**

\_\_\_\_\_

\_\_\_\_\_

## VII УПУТСТВО ПОНУЂАЧИМА КАКО ДА САЧИНЕ ПОНУДУ

### 1. ПОДАЦИ О ЈЕЗИКУ НА КОЈЕМ ПОНУДА МОРА ДА БУДЕ САСТАВЉЕНА

Понуђач подноси понуду на српском језику.

### 2. НАЧИН ПОДНОШЕЊА ПОНУДА

Понуђач понуду подноси непосредно или путем поште у затвореној коверти или кутији, затворену на начин да се приликом отварања понуда може са сигурношћу утврдити да се први пут отвара.

На полеђини коверте или на кутији навести назив и адресу понуђача.

У случају да понуду подноси група понуђача, на коверти је потребно назначити да се ради о групи понуђача и навести називе и адресу свих учесника у заједничкој понуди.

Понуду доставити на адресу: Град Лесковац – Градска управа за јавне набавке, Трг револуције 33/4 – 16000 Лесковац, са назнаком „**Понуда за јавну набавку мале вредности радови на пословима водопривреде - чишћење корита канала и река ЈН бр. МВ 032-3/16 - НЕ ОТВАРАТИ**”. Понуда се сматра благовременом уколико је примљена од стране наручиоца до 22.07.2016. године до 11,00 сати.

#### Начин преузимања конкурсне документације:

- на Порталу јавних набавки [www.portal.ujn.gov.rs](http://www.portal.ujn.gov.rs), интернет страници наручиоца [www.gradleskovac.org](http://www.gradleskovac.org) или лично на адреси: Градска управа за јавне набавке, Трг револуције 33/4 – 16000 Лесковац (сваког радног дана од 07.00 до 15.00 часова)

**РОК ЗА ПОДНОШЕЊЕ ПОНУДА ЈЕ 22.07.2016. године до 11.00 сати.**

#### Место, време и начин отварања понуда:

Отварање понуда је јавно и одржаће се након истека рока за подношење понуда **дана 22.07.2016. године у 11.30 сати** на адреси Наручиоца - Градска управа за јавне набавке, Трг револуције 33/4 – 16000 Лесковац у присуству чланова Комисије за предметну јавну набавку.

#### Услови под којим представници понуђача могу учествовати у поступку отварања понуда:

У поступку отварања понуда могу учествовати опуномоћени представници понуђача. Пре почетка поступка јавног отварања понуда, представници понуђача који ће присуствовати поступку отварања понуда дужни су да Комисији предају уредна писмена пуномоћја, на основу којих ће доказати овлашћење за учешће у поступку јавног отварања понуде.

Наручилац ће, по пријему одређене понуде, на коверти, односно кутији у којој се понуда налази, обележити време пријема и евидентирати број и датум понуде према редоследу приспећа. Уколико је понуда достављена непосредно наручилац ће понуђачу предати потврду пријема понуде. У потврди о пријему наручилац ће навести датум и сат пријема понуде.

Понуда коју наручилац није примио у року одређеном за подношење понуда, односно која је примљена по истеку дана и сата до којег се могу понуде подносити, сматраће се неблаговременом. Неблаговремену понуду наручилац ће по окончању поступка отварања вратити неотворену понуђачу, са назнаком да је поднета неблаговремено.

#### **Понуда мора да садржи:**

- 1) Предмер и предрачун ( страна од 4 до 28 из кон. док. )
- 2) Образац понуде (попуњен, потписан и оверен печатом) обр. бр. 1.
- 3) Образац структуре цена – обр. бр.2.
- 4) Образац изјаве о независној понуди (попуњен, потписан и оверен печатом) обр. бр. 4.
- 5) Образац изјаве понуђача (попуњен, потписан и оверен печатом) којом под пуном материјалном и кривичном одговорношћу потврђује да испуњава услове за учешће у поступку јавне набавке из чл. 75. и 76. Закона о јавним набавкама – обр. бр. 5. ;
- 6) Образац изјаве подизвођача (попуњен, потписан и оверен печатом) којом под пуном материјалном и кривичном одговорношћу потврђује да испуњава услове за учешће у поступку јавне набавке из чл. 75. Закона о јавним набавкама – обр. бр.6. ,( уколико део предмета јавне набавке поверава подизвођачу) ;
- 7) Образац изјаве о достављању средства финансијског обезбеђења – обр. бр. 7.;
- 8) Модел уговора (попуњен, потписан и оверен печатом) ;
- 9) Споразум групе понуђача о извршењу предметне јавне набавке (у случају заједничке понуде).

### **3. ПОНУДА СА ВАРИЈАНТАМА**

Подношење понуде са варијантама није дозвољено.

### **4. НАЧИН ИЗМЕНЕ, ДОПУНЕ И ОПОЗИВА ПОНУДЕ**

У року за подношење понуде понуђач може да измени, допуни или опозове своју понуду на начин који је одређен за подношење понуде.

Понуђач је дужан да јасно назначи који део понуде мења односно која документа накнадно доставља.

Измену, допуну или опозив понуде треба доставити на адресу: Град Лесковац – Градска управа за јавне набавке, Трг револуције 33/4 – 16000 Лесковац, са назнаком:

„**Измена понуде за јавну набавку** радови на пословима водопривреде – чишћење корита канала и река , **ЈН бр. МВ 032-3/16 - НЕ ОТВАРАТИ**” или

„**Допуна понуде за јавну набавку** радови на пословима водопривреде – чишћење корита канала и река , **ЈН бр. МВ 032-3/16 - НЕ ОТВАРАТИ**” или

„**Опозив понуде за јавну набавку** радови на пословима водопривреде – чишћење корита канала и река, **ЈН бр. МВ 032-3/16 - НЕ ОТВАРАТИ**” или

„**Измена и допуна понуде за јавну набавку** радови на пословима водопривреде – чишћење корита канала и река, **ЈН бр. МВ 032-3/16 - НЕ ОТВАРАТИ**”.

На полеђини коверте или на кутији навести назив и адресу понуђача. У случају да понуду подноси група понуђача, на коверти је потребно назначити да се ради о групи понуђача и навести називе и адресу свих учесника у заједничкој понуди. По истеку рока за подношење понуда понуђач не може да повуче нити да мења своју понуду.

## **5. УЧЕСТВОВАЊЕ У ЗАЈЕДНИЧКОЈ ПОНУДИ ИЛИ КАО ПОДИЗВОЂАЧ**

Понуђач може да поднесе само једну понуду.

Понуђач који је самостално поднео понуду не може истовремено да учествује у заједничкој понуди или као подизвођач, нити исто лице може учествовати у више заједничких понуда.

У Обрасцу понуде (Образац 1. у поглављу V ове конкурсне документације), понуђач наводи на који начин подноси понуду, односно да ли подноси понуду самостално, или као заједничку понуду, или подноси понуду са подизвођачем.

## **6. ПОНУДА СА ПОДИЗВОЂАЧЕМ**

Уколико понуђач подноси понуду са подизвођачем дужан је да у Обрасцу понуде (Образац 1. у поглављу V ове конкурсне документације) наведе да понуду подноси са подизвођачем, проценат укупне вредности набавке који ће поверити подизвођачу, а који не може бити већи од 50%, као и део предмета набавке који ће извршити преко подизвођача.

Понуђач у Обрасцу понуде наводи назив и седиште подизвођача, уколико ће делимично извршење набавке поверити подизвођачу.

Уколико уговор о јавној набавци буде закључен између наручиоца и понуђача који подноси понуду са подизвођачем, тај подизвођач ће бити наведен и у уговору о јавној набавци.

Понуђач је дужан да за подизвођаче достави доказе о испуњености услова који су наведени у поглављу III конкурсне документације, у складу са Упутством како се доказује испуњеност услова (Образац 6. у поглављу V ове конкурсне документације).

Понуђач у потпуности одговара наручиоцу за извршење обавеза из поступка јавне набавке, односно извршење уговорних обавеза, без обзира на број подизвођача.

Понуђач је дужан да наручиоцу, на његов захтев, омогући приступ код подизвођача, ради утврђивања испуњености тражених услова.

## **7. ЗАЈЕДНИЧКА ПОНУДА**

Понуду може поднети група понуђача.

Уколико понуду подноси група понуђача, саставни део заједничке понуде мора бити споразум којим се понуђачи из групе међусобно и према наручиоцу обавезују на извршење јавне набавке, а који обавезно садржи податке из члана 81. ст. 4. тач. 1) и 2) ЗЈН и то податке о:

- члану групе који ће бити носилац посла, односно који ће поднети понуду и који ће заступати групу понуђача пред наручиоцем,
- опису послова сваког од понуђача из групе понуђача у извршењу уговора

Група понуђача је дужна да достави све доказе о испуњености услова који су наведени у поглављу III ове конкурсне документације, у складу са Упутством како се доказује испуњеност услова (Образац 5. у поглављу V ове конкурсне документације).

Понуђачи из групе понуђача одговарају неограничено солидарно према наручиоцу.

Задруга може поднети понуду самостално, у своје име, а за рачун задругара или заједничку понуду у име задругара.

Ако задруга подноси понуду у своје име за обавезе из поступка јавне набавке и уговора о јавној набавци одговара задруга и задругари у складу са ЗЈН.

Ако задруга подноси заједничку понуду у име задругара за обавезе из поступка јавне набавке и уговора о јавној набавци неограничено солидарно одговарају задругари.

## **8. НАЧИН И УСЛОВИ ПЛАЋАЊА, КАО И ДРУГЕ ОКОЛНОСТИ ОД КОЈИХ ЗАВИСИ ПРИХВАТЉИВОСТ ПОНУДЕ**

### **8.1. Рок плаћања**

Рок плаћања (не може бити краћи од 15 дана ни дужи од 45 дана), од дана достављања привремених ситуација и окончане ситуације, сачињених на основу оверене грађевинске књиге изведених радова и јединичних цена из понуде и потписаним од стране стручног надзора. Плаћање се врши уплатом на рачун понуђача.

**Понуђачу није дозвољено да захтева аванс.**

### **8.2. Захтеви у погледу квалитета изведених радова:**

Понуђач је одговоран за квалитетно извршење предметне јавне набавке – извођење радова по налогу наручиоца, уз поштовање свих законских и подзаконских прописа, техничких и безбедоносних норми, као и уз примену свих мера заштите на раду из области предметне јавне набавке.

### **8.3. Рок завршетка радова**

Рок завршетка радова је максимално 40 радних дана од дана увођења у посао.

За случај да због наступања околности за које није одговоран понуђач није могуће завршити радове у датом року биће продужен рок извођења радова, а по спроведеном поступку од стране наручиоца.

### **8.4. Захтев у погледу рока важења понуде**

Рок важења понуде не може бити краћи од **60** дана од дана отварања понуда.

У случају истека рока важења понуде, наручилац је дужан да у писаном облику затражи од понуђача продужење рока важења понуде.

Понуђач који прихвати захтев за продужење рока важења понуде на може мењати понуду.

Место извођење радова је према захтеву наручиоца, односно:

- корито канала зв. „Студенка“ у КО Липовица,
- корито потока зв. „Бабичански поток“ у КО Разгојна, пропуст за прилаз домаћинствима,
- корито канала „Пргон“ у КО Залужње, пропуст на путу Залужње-Винарце и део корита канала изнад села,
- корито путног јарка у КО Шишинце, од трафостанице у селу Шишинце до тзв. „Јајинске баре“, уз локални пут Д.Јајна-Шишинце-КО Шишинце,
- корито тзв. „Хисарски канал“ од моста код војне касарне до излаза из села-у КО Д.Синковце,
- корито канала тзв. „Брза вода“ у КО Бунушки Чифлук-Д.Бунуша до улива у канал Ботуњу,
- корито канала тзв. „Ботуња“ од моста код улаза у село Радоњица до улива у Ветерницу - КО Радоњица и КО Стројковце,
- корито канала „Ботуња“ у КО Тодоровце,
- корито канала тзв. „Барски канал“ у КО Радоњица-КО Стројковце,
- корито одводног канала из села до канала Ботуња у КО Радоњица,
- корито Рударског канала-деоница у дужини од око 995м од моста наизлазу из села Пресечина према Шаиновачком каналу и
- корито канала тзв. „Накривањски канал“ у КО Накривањ.

#### **9. ВАЛУТА И НАЧИН НА КОЈИ МОРА ДА БУДЕ НАВЕДЕНА И ИЗРАЖЕНА ЦЕНА У ПОНУДИ**

Цена мора бити исказана у динарима, са и без пореза на додатну вредност, са урачунатим свим трошковима које понуђач има у реализацији предметне јавне набавке, с тим да ће се за оцену понуде узимати у обзир цена без пореза на додатну вредност.

Ако је у понуди исказана неубичајено ниска цена, наручилац ће поступити у складу са чланом 92. ЗЈН.

#### **10. ПОДАЦИ О ВРСТИ, САДРЖИНИ, НАЧИНУ ПОДНОШЕЊА, ВИСИНИ И РОКОВИМА ФИНАНСИЈСКОГ ОБЕЗБЕЂЕЊА ИСПУЊЕЊА ОБАВЕЗА ПОНУЂАЧА**

Понуђачу није дозвољено да захтева аванс

Услуга мора одговарати захтевима наручиоца и задатим техничким карактеристикама наведеним у техничким спецификацијама услуге.

Понуђач је дужан да достави **Изјаву о финансијском обезбеђењу** (образац бр. 7. из конкурсне документације) којом се обавезује да ће доставити меницу за добро извршење посла као средство финансијског обезбеђења у висини од 10% вредности уговора без ПДВ-а у тренутку потписивање уговора, а најкасније у року од 5 дана од дана потписивања.

#### **11. ЗАШТИТА ПОВЕРЉИВОСТИ ПОДАТАКА КОЈЕ НАРУЧИЛАЦ СТАВЉА ПОНУЂАЧИМА НА РАСПОЛАГАЊЕ, УКЉУЧУЈУЋИ И ЊИХОВЕ ПОДИЗВОЂАЧЕ**

Предметна набавка не садржи поверљиве информације које наручилац ставља на располагање.

## **12. ПОВЕРЉИВИ ПОДАЦИ У ПОНУДИ**

Наручилац ће чувати као поверљиве све податке о понуђачима садржане у понуди које је као такве, у складу са законом, понуђач означио у понуди.

Наручилац ће одбити давање информације која би значила повреду поверљивости података добијених у понуди.

Неће се сматрати поверљивим докази о испуњености обавезних услова, цена и други подаци из понуде који су од значаја за рангирање понуде.

Поверљивим ће бити третирани документи који у горњем десном углу носе назнаку "поверљиво" и потпис овлашћеног лица.

## **13. ДОДАТНЕ ИНФОРМАЦИЈЕ ИЛИ ПОЈАШЊЕЊА У ВЕЗИ СА ПРИПРЕМАЊЕМ ПОНУДЕ**

Заинтересовано лице може, у писаном облику *путем поште на адресу наручиоца или факсом на број 016/ 216-651* тражити од наручиоца додатне информације или појашњења у вези са припремањем понуде, при чему може да укаже наручиоцу и на евентуално уочене недостатке и неправилности у конкурсној документацији, најкасније 5 дана пре истека рока за подношење понуде.

Наручилац ће у року од 3 (три) дана од дана пријема захтева за додатним информацијама или појашњењима конкурсне документације, одговор објавити на Порталу јавних набавки и на својој интернет страници.

Додатне информације или појашњења упућују се са напоменом „Захтев за додатним информацијама или појашњењима конкурсне документације, **ЈН бр.МВ 032-3/16** радови на пословима водопривреде – чишћење корита канала и река ”.

Ако наручилац измени или допуни конкурсну документацију 8 или мање дана пре истека рока за подношење понуда, исти ће да продужити рок за подношење понуда и објавити обавештење о продужењу рока за подношење понуда.

Тражење додатних информација или појашњења у вези са припремањем понуде телефоном није дозвољено.

Комуникација у поступку јавне набавке врши се искључиво на начин одређен чланом 20. ЗЈН, и то:

- **писаним путем, односно путем поште или факсом**, као и објављивањем од стране наручиоца на Порталу јавних набавки и на својој интернет страници;

## **14. ДОДАТНА ОБЈАШЊЕЊА ОД ПОНУЂАЧА ПОСЛЕ ОТВАРАЊА ПОНУДА И КОНТРОЛА КОД ПОНУЂАЧА ОДНОСНО ЊЕГОВОГ ПОДИЗВОЂАЧА**

После отварања понуда наручилац може приликом стручне оцене понуда да у писаном облику захтева од понуђача додатна објашњења која ће му помоћи при прегледу, вредновању и упоређивању понуда, а може да врши контролу (увид) код понуђача, односно његовог подизвођача (члан 93. ЗЈН).

Уколико наручилац оцени да су потребна додатна објашњења или је потребно извршити контролу (увид) код понуђача, односно његовог подизвођача, наручилац ће понуђачу оставити примерени рок да поступи по позиву

наручиоца, односно да омогући наручиоцу контролу (увид) код понуђача, као и код његовог подизвођача.

Наручилац може уз сагласност понуђача да изврши исправке рачунских грешака уочених приликом разматрања понуде по окончаном поступку отварања.

У случају разлике између јединичне и укупне цене, меродавна је јединична цена.

Ако се понуђач не сагласи са исправком рачунских грешака, наручилац ће његову понуду одбити као неприхватљиву.

**Обилазак локације није организован. За случај да је неко од понуђача заинтересован за обилазак локације може се обратити Стаменковић Нинославу, Градска управа за привреду и пољопривреду – бр. тел. 064/667-37-31, 016/245-517.**

## **15. КОРИШЋЕЊЕ ПАТЕНАТА И ОДГОВОРНОСТ ЗА ПОВРЕДУ ЗАШТИЋЕНИХ ПРАВА ИНТЕЛЕКТУАЛНЕ СВОЈИНЕ ТРЕЋИХ ЛИЦА**

Накнаду за коришћење патената, као и одговорност за повреду заштићених права интелектуалне својине трећих лица, сноси понуђач.

## **16. НАЧИН И РОК ЗА ПОДНОШЕЊЕ ЗАХТЕВА ЗА ЗАШТИТУ ПРАВА ПОНУЂАЧА СА ДЕТАЉНИМ УПУТСТВОМ О САДРЖИНИ ПОТПУНОГ ЗАХТЕВА**

Захтев за заштиту права може да поднесе понуђач, односно свако заинтересовано лице које има интерес за доделу уговора у конкретном поступку јавне набавке и који је претрпео или би могао да претрпи штету због поступања наручиоца противно одредбама овог ЗЈН.

Захтев за заштиту права подноси се наручиоцу, а копија се истовремено доставља Републичкој комисији за заштиту права у поступцима јавних набавки (у даљем тексту: Републичка комисија).

Захтев за заштиту права се доставља наручиоцу непосредно, факсом на број 016-216-651 или препорученом пошиљком са повратницом. Захтев за заштиту права може се поднети у току целог поступка јавне набавке, против сваке радње наручиоца, осим ако ЗЈН није другачије одређено. О поднетом захтеву за заштиту права наручилац обавештава све учеснике у поступку јавне набавке, односно објављује обавештење о поднетом захтеву на Порталу јавних набавки и на интернет страници наручиоца, најкасније у року од два дана од дана пријема захтева.

Захтев за заштиту права којим се оспорава врста поступка, садржина позива за подношење понуда или конкурсне документације сматраће се благовременим ако је примљен од стране наручиоца најкасније три дана пре истека рока за подношење понуда, без обзира на начин достављања и уколико је подносилац захтева у складу са чланом 63. став 2. ЗЈН указао наручиоцу на евентуалне недостатке и неправилности, а наручилац исте није отклонио.

Захтев за заштиту права којим се оспоравају радње које наручилац предузме пре истека рока за подношење понуда, а након истека рока из претходног става, сматраће се благовременим уколико је поднет најкасније до истека рока за подношење понуда.

После доношења одлуке о додели уговора из чл.108. ЗЈН или одлуке о обустави поступка јавне набавке из чл. 109. ЗЈН, рок за подношење захтева за заштиту права је пет дана од дана објављивања одлуке на Порталу јавних набавки.

Захтевом за заштиту права не могу се оспоравати радње наручиоца предузете у поступку јавне набавке ако су подносиоцу захтева били или могли бити познати разлози за његово подношење пре истека рока за подношење понуда, а подносилац захтева га није поднео пре истека тог рока.

Ако је у истом поступку јавне набавке поново поднет захтев за заштиту права од стране истог подносиоца захтева, у том захтеву се не могу оспоравати радње наручиоца за које је подносилац захтева знао или могао знати приликом подношења претходног захтева.

Захтев за заштиту права не задржава даље активности наручиоца у поступку јавне набавке у складу са одредбама члана 150. овог ЗЈН.

Захтев за заштиту права мора да садржи:

- 1) назив и адресу подносиоца захтева и лице за контакт;
- 2) назив и адресу наручиоца;
- 3) податке о јавној набавци која је предмет захтева, односно о одлуци наручиоца;
- 4) повреде прописа којима се уређује поступак јавне набавке;
- 5) чињенице и доказе којима се повреде доказују;
- 6) потврду о уплати таксе из члана 156. овог ЗЈН;
- 7) потпис подносиоца.

Валидан доказ о извршеној уплати таксе, у складу са Упутством о уплати таксе за подношење захтева за заштиту права Републичке комисије, објављеном на сајту Републичке комисије, у смислу члана 151. став 1. тачка 6) ЗЈН, је:

**1. Потврда о извршеној уплати таксе из члана 156. ЗЈН која садржи следеће елементе:**

- (1) да буде издата од стране банке и да садржи печат банке;
- (2) да представља доказ о извршеној уплати таксе, што значи да потврда мора да садржи податак да је налог за уплату таксе, односно налог за пренос средстава реализован, као и датум извршења налога. \* Републичка комисија може да изврши увид у одговарајући извод евиденционог рачуна достављеног од стране Министарства финансија – Управе за трезор и на тај начин додатно провери чињеницу да ли је налог за пренос реализован.

- (3) износ таксе из члана 156. ЗЈН чија се уплата врши - 60.000 динара;
- (4) број рачуна: 840-30678845-06;
- (5) шифру плаћања: 153 или 253;
- (6) позив на број: подаци о броју или ознаци јавне набавке поводом које се подноси захтев за заштиту права;
- (7) сврха: ЗЗП; назив наручиоца; број или ознака јавне набавке поводом које се подноси захтев за заштиту права;
- (8) корисник: буџет Републике Србије;
- (9) назив уплатиоца, односно назив подносиоца захтева за заштиту права за којег је извршена уплата таксе;
- (10) потпис овлашћеног лица банке, **или**

**2. Налог за уплату**, први примерак, оверен потписом овлашћеног лица и печатом банке или поште, који садржи и све друге елементе из потврде о извршеној уплати таксе наведене под тачком 1, **или**

3. **Потврда издата од стране Републике Србије, Министарства финансија, Управе за трезор**, потписана и оверена печатом, која садржи све елементе из потврде о извршеној уплати таксе из тачке 1, осим оних наведених под (1) и (10), за подносиоце захтева за заштиту права који имају отворен рачун у оквиру припадајућег консолидованог рачуна трезора, а који се води у Управи за трезор (корисници буџетских средстава, корисници средстава организација за обавезно социјално осигурање и други корисници јавних средстава), **или**

4. **Потврда издата од стране Народне банке Србије**, која садржи све елементе из потврде о извршеној уплати таксе из тачке 1, за подносиоце захтева за заштиту права (банке и други субјекти) који имају отворен рачун код Народне банке Србије у складу са ЗЈН и другим прописом.

Поступак заштите права регулисан је одредбама чл. 138. - 166. ЗЈН.

### **РОК У КОЈЕМ ЋЕ УГОВОР БИТИ ЗАКЉУЧЕН**

Уговор о јавној набавци ће бити закључен са понуђачем којем је додељен уговор у року од **8 дана** од дана протеча рока за подношење захтева за заштиту права из члана 149. Закона.

У случају да је **поднета само једна понуда** наручилац **може закључити уговор пре истека рока за подношење захтева за заштиту права**, у складу са чланом 112. став 2. тачка 5) Закона, и то тако што ће наручилац у року од 3 дана, од дана истека рока за заштиту права, са своје стране потписати уговор и доставити изабраном понуђачу. Изабрани понуђач је у обавези да у даљем року од 5 дана потпише уговор са његове стране и предвиђени број примерака вратити наручиоцу.

У случају указане потребе за повећањем обима набавке, наручилац може то учинити, стим што вредност уговора не може прећи више од 5% од вредности првобитно закљученог уговора.

Наручилац може да обустави поступак јавне набавке из објективних и доказивих разлога, који се нису могли предвидети у време покретања поступка и који онемогућавају да започети поступак оконча, односно услед којих је престала потреба наручиоца за предметном набавком због чега се неће понављати у току исте буџетске године, односно у наредних шест месеци.